

**CHIMES**  
**YCH7118 YCH6118**

**CHIME STAND**  
**YCHS7118 YCHS7106**

取扱説明書

Owner's Manual

Benutzerhandbuch

Mode d'emploi

Manual de instrucciones

Manual do Proprietário

Руководство пользователя

使用说明书

使用説明書

사용설명서

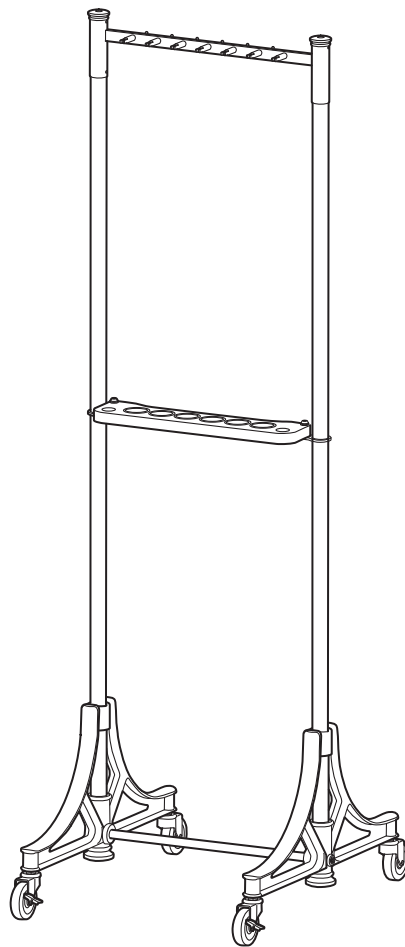

YCHS7106

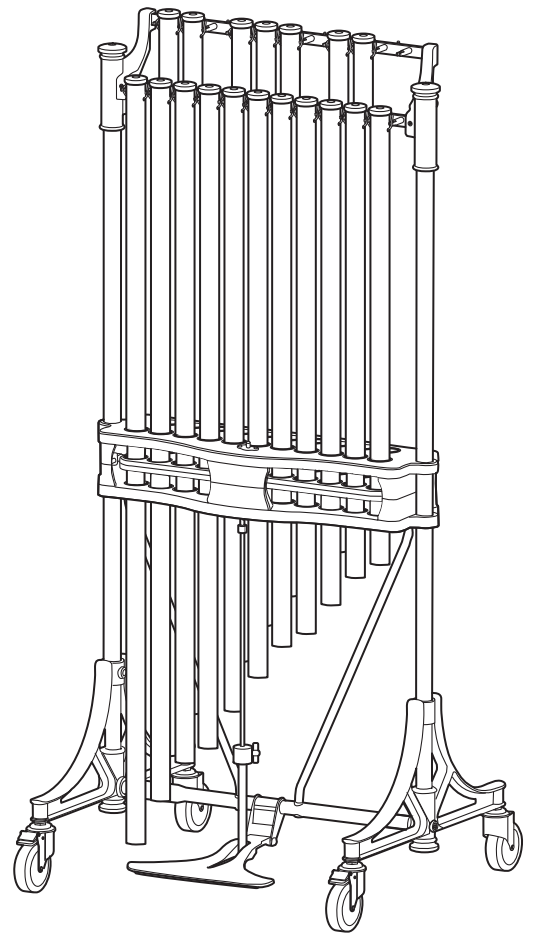

YCH7118

# PRECAUCIONES

## LEER DETENIDAMENTE ANTES DE EMPEZAR

Guarde este manual en un lugar seguro y fácilmente accesible para futuras consultas.



### ADVERTENCIA

**Siga siempre las precauciones básicas indicadas a continuación para evitar la posibilidad de sufrir lesiones graves o incluso la muerte porque el campanólogo vuelque, se caiga, el conjunto se des controle o se caigan las piezas.**

#### Desplazamiento del instrumento

- Bloquee las ruedas, excepto al trasladar o transportar el campanólogo.
- Utilice una cantidad suficiente de personas al trasladar o transportar el campanólogo.
- El campanólogo solo debe trasladarse a través de superficies uniformes y planas al usar las ruedas. Traslade siempre el campanólogo lentamente, sosteniendo los marcos laterales, tal y como se muestra en la ilustración. No traslade nunca el campanólogo por superficies inclinadas, inestables o con grava.

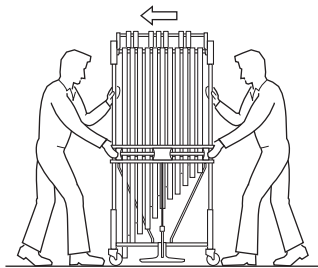

- No corra nunca al trasladar o transportar el campanólogo. De lo contrario, el campanólogo podría descontrolarse, golpear un obstáculo o una pared y causar lesiones graves.
- Con las campanas de sonido colocadas, no levante el campanólogo y no suba ni baje escaleras con el instrumento. Mueva solamente el campanólogo después de haber desmontado la unidad.
- Deje de usar el producto de inmediato si observa alguna de las siguientes anomalías en las ruedas.
  - Una de las ruedas deja de rotar al moverlo.
  - Los topes tienen un comportamiento anómalo.Todo esto podría hacer que el campanólogo se mueva o vuelque, con el consiguiente riesgo de causar lesiones.

#### Manipulación

- Si un menor maneja este instrumento, asegúrese de que está acompañado por un supervisor o instructor. De lo contrario, el niño o niña podría resultar lesionado.
- Antes de tocar, asegúrese siempre de confirmar que los cables no están dañados y de que todos ellos están bien fijados. Sustituya los cables que estén dañados. De lo contrario, las campanas de sonido podrían caerse y posiblemente causar lesiones.

- No instale este producto en un lugar inestable (o sobre una superficie irregular o desnivelada, o sobre una mesa o pedestal que se tambalee). De lo contrario, podría caerse y provocar lesiones.
- No se apoye en el instrumento ni se suba en él. De lo contrario, podría caerse o romperse y provocar lesiones.
- No se acerque al campanólogo durante un terremoto. La agitación fuerte durante un terremoto podría hacer que el campanólogo se mueva o vuelque, con el consiguiente riesgo de causar lesiones.



### ATENCIÓN

**Siga siempre las precauciones básicas que se muestran a continuación para evitar posibles lesiones personales, así como daños en el instrumento o en otros objetos. Entre estas precauciones se incluyen, aunque no de forma exclusiva, las siguientes:**

#### Desplazamiento del instrumento

- Al transportar el campanólogo, asegúrese de que se han desbloqueado todas las ruedas.

#### Montaje

- Al sacar el campanólogo del embalaje, elevar el campanólogo y montar el soporte, hágalo siempre entre dos o más personas. De lo contrario, podrían producirse daños en el campanólogo, hacer que este vuelque y posiblemente causar lesiones.
- Monte el campanólogo en la secuencia correcta siguiendo las instrucciones de montaje de este manual. De lo contrario, el campanólogo podrían volcar y posiblemente causar lesiones.
- Asegúrese de apretar los tornillos o pernos periódicamente. De lo contrario, podría producirse una alineación incorrecta del campanólogo al tocar, causar ruidos y posiblemente provocar lesiones.
- Utilice solamente el soporte de campanólogo especificado. De lo contrario, las campanas de sonido podrían caerse y posiblemente causar lesiones.
- Preste atención a las superficies interiores y a los bordes afilados de las campanas de sonido, ya que podrían dañarle los dedos.

#### Manipulación

- Al manejar las campanas de sonido, tenga cuidado de no dejarlas caer. Preste una especial atención al transportar y acoplar o retirar las campanas de sonido y al sustituir los cables. De lo contrario, las campanas de sonido podrían dañarse y posiblemente causar lesiones.
- No balancee de forma imprudente las mazas del campanólogo. Podría causar lesiones a personas o dañar objetos circundantes.

- Asegúrese de comprobar periódicamente que los pernos y los tornillos no estén sueltos. Utilice la llave hexagonal incluida con el YCHS7106. Para modelos distintos al YCHS7106, utilice la llave hexagonal de la que disponga o consulte al Servicio técnico de Yamaha.
- Mantenga las piezas pequeñas, como por ejemplo los pernos, alejadas de los niños pequeños. De lo contrario, podrían tragárselas accidentalmente.
- Si los cables o los tubos de teflón se dañan, sustitúyalos inmediatamente. Consulte a su distribuidor Yamaha en caso de necesitar repuestos o una reparación.

## AVISO

- Al transportar el campanólogo, retire todas las campanas de sonido del soporte de campanólogo. Una vez retiradas las campanas de sonido, envuélvalas en un paño suave, etc., para evitar que se arañen durante el transporte.
- Cuando vaya a tocar el instrumento o a guardarlo, instale todas las campanas de sonido. Si solo se instalan algunas, el fieltro del amortiguador podría deteriorarse rápidamente o de manera inconsistente.
- Al colocar o retirar las campanas de sonido, hágalo en un lugar donde haya suficiente espacio, para que las campanas no entren en contacto con otros objetos.
- Al transportar o trasladar el instrumento, no lo someta a impactos fuertes.
- El tono de las campanas de sonido puede cambiar si estas se rayan o se doblan. Procure evitarlo.
- Golpee la tapa del cabezal al tocar el campanólogo. No golpee nunca directamente la campana de sonido con la maza de campanólogo. De lo contrario, podrían producirse daños en la campana de sonido.

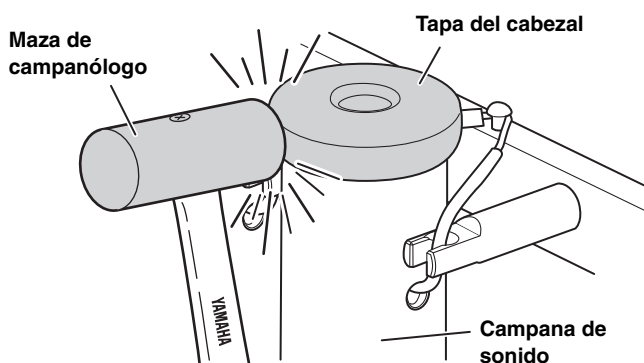

- No utilice martillos excepto las mazas de campanólogo para tocar el instrumento. De lo contrario, pueden producirse daños en la campana de sonido.
- No utilice las mazas de campanólogo para otra cosa que no sea tocar el campanólogo.
- Utilice siempre el campanólogo sobre una superficie plana y nivelada. El campanólogo no funcionará correctamente en una superficie inclinada.

- No toque directamente el cable desgastado con la mano.
- Antes de tocar el instrumento, asegúrese de que los cables de todas las campanas de sonido estén correctamente fijados al soporte. De lo contrario, las campanas de sonido podrían caerse y posiblemente causar lesiones.
- No inserte el dedo, la mano o el pie en ningún hueco en las ruedas, el mecanismo de ajuste de altura o las piezas activas de los amortiguadores. De lo contrario, podría pillarse los dedos, la mano o el pie. y posiblemente sufrir lesiones.

- No se apoye en el pedal del amortiguador ni coloque objetos pesados sobre él. De lo contrario, pueden producirse daños en el amortiguador.
- Cuando no toque el campanólogo, haga que el amortiguador esté en contacto con las campanas de sonido. Al hacerlo, se evita la resonancia en las campanas del sonido acústico de instrumentos circundantes.
- No guarde el campanólogo en un entorno con alta temperaturas o alto nivel de humedad.
- Al limpiar el producto, utilice un paño suave y seco. No utilice disolventes ni productos de pulido.

## INFORMACIÓN

- Cuando se exponen al aire, las campanas de sonido pueden descolorarse con el tiempo, pero esto no afecta a la calidad de sonido.
- Utilice la campana de sonido y el soporte del campanólogo en la combinación correcta. Cuando se acopla una campana de sonido para YCH6118 al YCHS7118, la reverberación no se puede acortar con el pedal del amortiguador.
- Las ilustraciones mostradas en este manual se incluyen únicamente a efectos orientativos y pueden presentar alguna diferencia con el instrumento.
- Los nombres de empresas y productos utilizados en este manual son marcas comerciales o marcas registradas de sus respectivos titulares.

# Introducción

Gracias por escoger el campanólogo serie Yamaha YCH.

YCH7118 es un conjunto que incluye el soporte YCHS7118 y las campanas de sonido YCHT7118.

YCH6118 es un conjunto que incluye el soporte YCHS6118 y las campanas de sonido YCHT6118.

El nombre del producto usado en este manual es el nombre del conjunto.

## Accesorios

- Mazas de campanólogo x 2 (incluidas en YCH7118 y YCH6118)
- Guardapolvo x 1 (incluido en YCH7118 y YCH6118)
- Pernos x 4 (incluidos en YCHS7106)
- Llave hexagonal de 5 mm x 1 (incluida en YCHS7106)
- Almohadillas de goma x 2 (incluidas en YCHS7106)
- Manual de instrucciones x 1 (este manual)
- Lista de representantes o de distribuidores autorizados de Yamaha x 1

## Nombres de los componentes

### YCH7118 YCH6118 YCHS7118

En la ilustración se muestra el YCH7118, pero la información es válida para todos los modelos (excepto cuando se indique lo contrario).

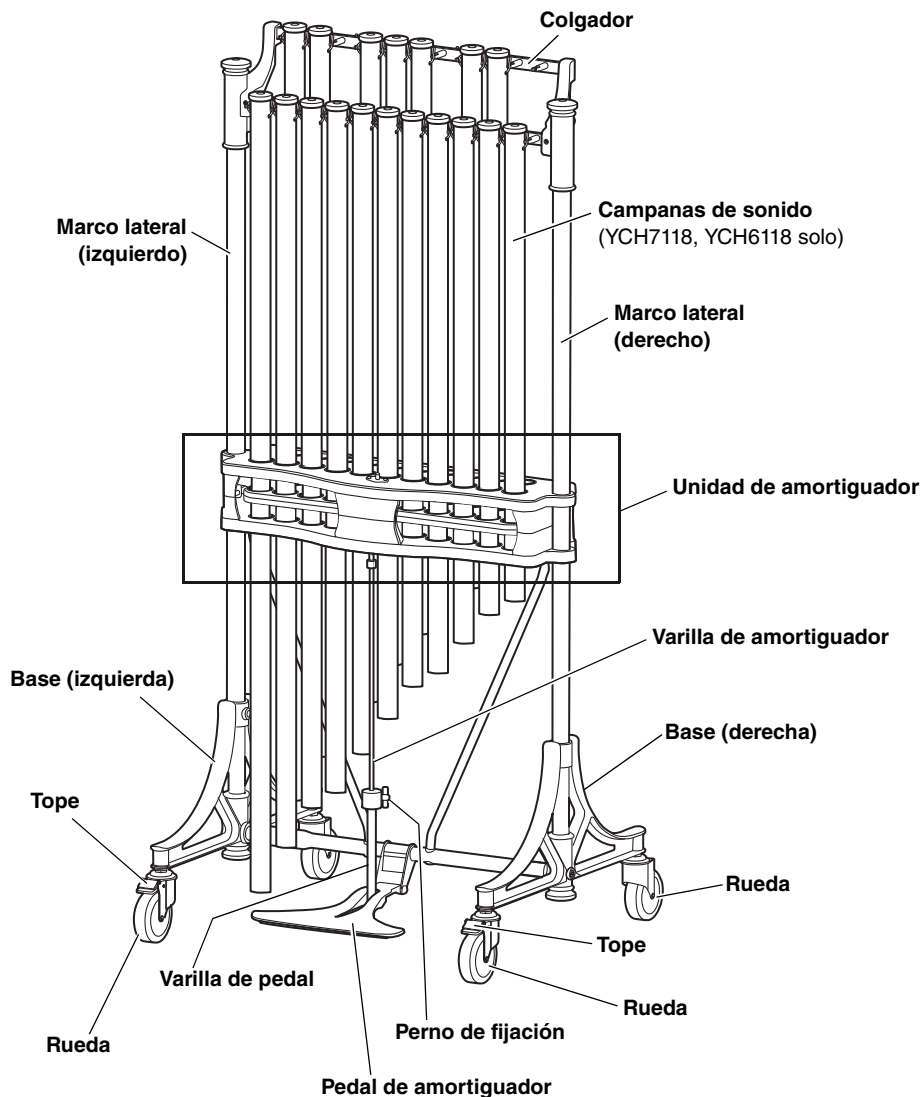

### YCHS7106

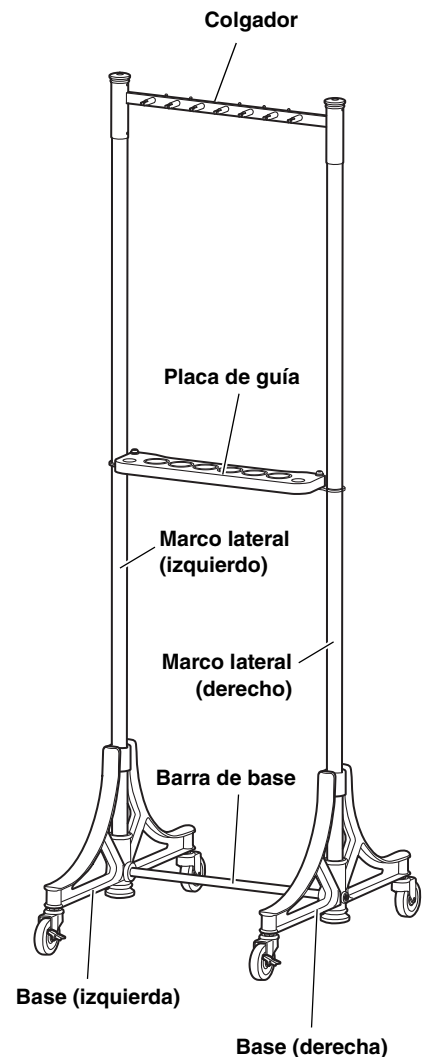

# Procedimiento de montaje

## ■ Montaje del soporte: YCH7118, YCH6118, YCHS7118

Los modelos YCH7118, YCH6118 y YCHS7118 se empaquetan ensamblados.



Al sacar el campanólogo del embalaje y elevarlo, hágalo siempre entre dos o más personas.

1. Saque el soporte del embalaje y, a continuación, apóyelo en una superficie plana y nivelada.
2. Presione hacia abajo con el pie los topes de las ruedas para bloquearlas.

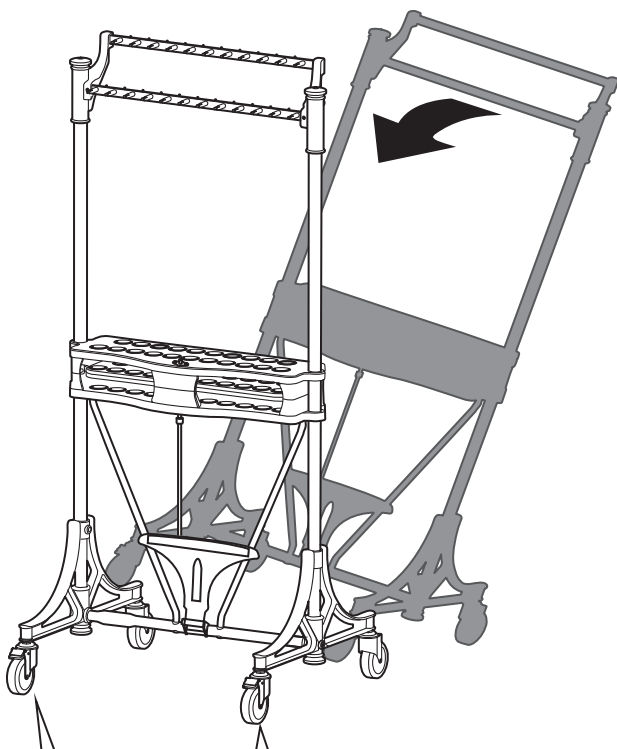

Este tope cambia entre el bloqueo y el desbloqueo de las ruedas. (Presiónelo hacia abajo para bloquearlas.)

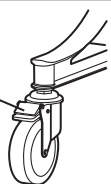

### 3. Baje el pedal del amortiguador.

Para bajar el pedal del amortiguador, afloje el perno de fijación, baje el pedal y, a continuación, apriete el perno de fijación de nuevo.

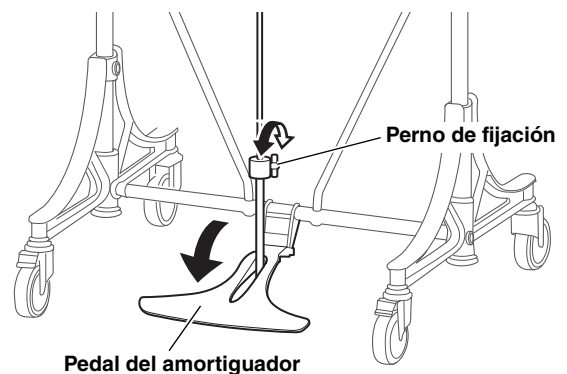

### 4. Ajuste la cantidad de presión del pedal del amortiguador siguiendo las instrucciones de "Ajuste del pedal del amortiguador (YCH7118, YCH6118, YCHS7118)" en la página 8.

### 5. Libere el amortiguador.

Para liberar el amortiguador, empuje el tope del amortiguador mientras pulsa el pedal del amortiguador y, a continuación, deje de pisar el pedal.

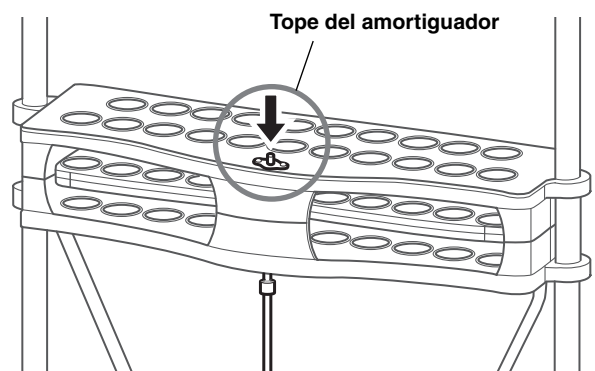

### 6. Instale las campanas de sonido siguiendo las instrucciones de montaje en "Fijación de las campanas de sonido" (página 7).

## Procedimiento de montaje

### ■ Montaje del soporte: YCHS7106



Al montar el campanólogo, hágalo siempre entre dos o más personas.

#### 1. Conecte las bases izquierda y derecha con la barra de la base.

Inserte la barra de la base en los orificios de las bases con firmeza y hasta el final y, a continuación, apriete con los pernos incluidos para fijarlas con la llave hexagonal suministrada.

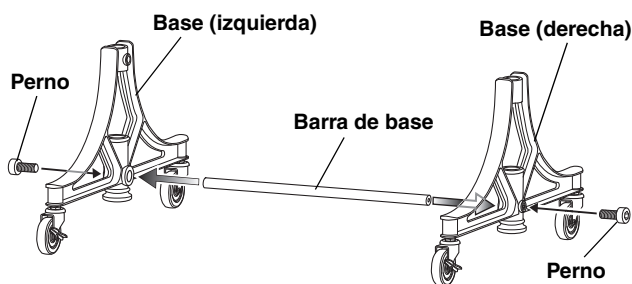

#### 2. Bloquee los topes de las ruedas izquierda y derecha.

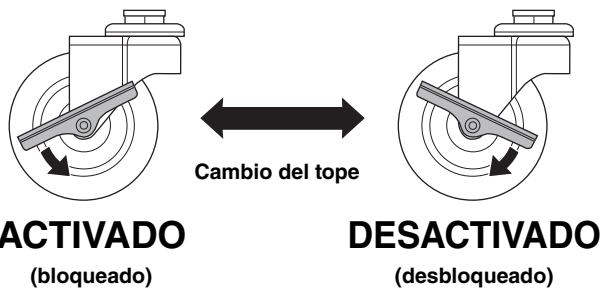

#### 3. Inserte los marcos laterales en las bases, de modo que el colgador, la placa de guía y las ruedas con topes estén en el lado de la persona que toque el instrumento.

Alinee los orificios de los pernos en el marco lateral con los orificios de los pernos en las bases y, a continuación, fije temporalmente con los pernos incluidos.

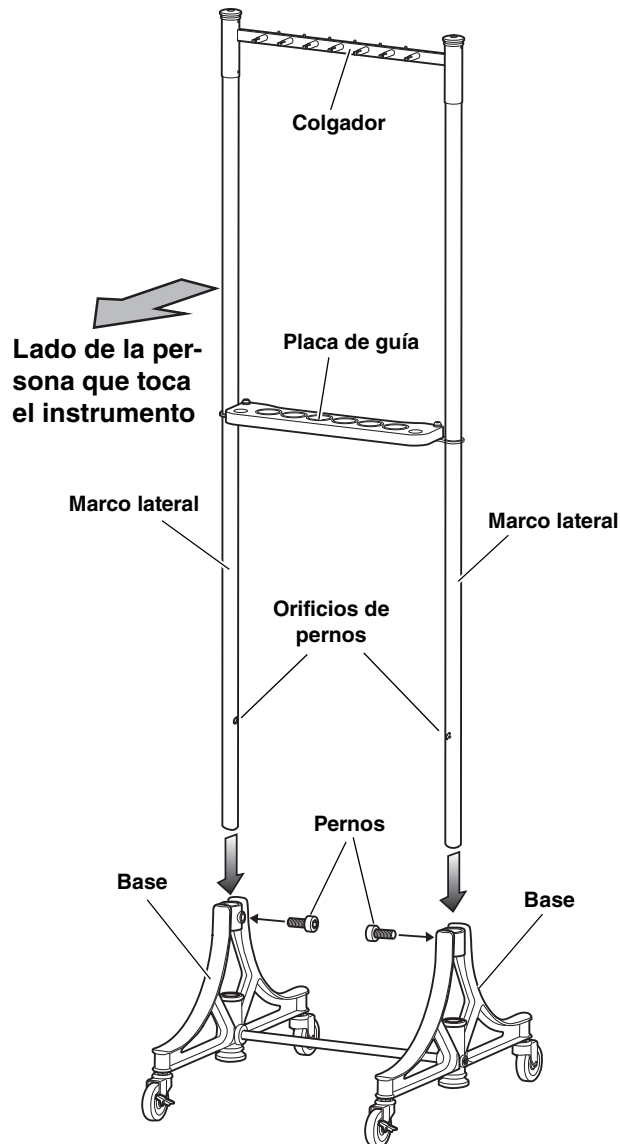

#### 4. Apriete los dos pernos fijados temporalmente en el paso 3.

#### 5. Coloque las campanas de sonido en el marco como se indica en "Fijación de las campanas de sonido" (página 7).

#### NOTA

- Si utiliza campanas de sonido YCHT7149A o YCHT7150A# (por encargo), las campanas de sonido pueden entrar en contacto con la barra de la base, por ejemplo, durante el transporte. En tales casos, coloque las almohadillas de goma incluidas en la barra de la base para que sirvan de amortiguación.

## ■ Fijación de las campanas de sonido

Instale las campanas de sonido con el amortiguador liberado.

### 1. Coloque las campanas de sonido sobre una superficie estable, plana y nivelada.

Para evitar daños en las campanas, coloque un paño suave sobre el suelo donde se colocarán las campanas.

### 2. Quite la película protectora que se ha colocado en la superficie de las campanas de sonido.

### 3. Coloque el nombre de la nota que aparece en cada campana de sonido mirando hacia el músico. Inserte el cable en la ranura del pasador del colgador situado a un lado de la campana de sonido; luego engánchelo alrededor del remache circular ubicado en la parte superior del colgador; y luego inserte el cable en la ranura del pasador del colgador situado al otro lado de la campana de sonido.

Asegúrese de que el cable esté correctamente enganchado tanto en el remache circular como en los pasadores del colgador.

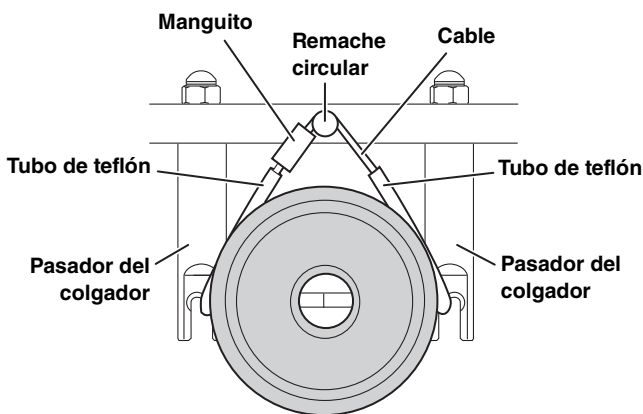
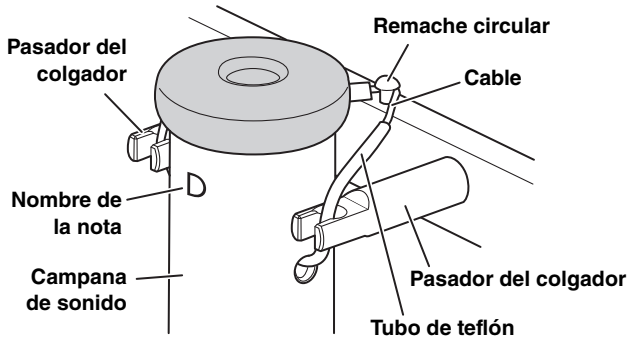

### AVISO

- Ajuste la posición del cable de modo que la parte cubierta por el tubo de teflón quede enganchada por los pasadores del colgador, y de modo que el manguito del cable no interfiera ni con el remache circular ni con la campana de sonido. (Ver la posición recomendada en la ilustración de arriba.)

Para enganchar las campanas de sonido en el colgador con mayor facilidad y suavidad, le recomendamos que comience a colgar las campanas de sonido de los tonos accidentales (Do#53 – Re#67) y luego cuelgue las campanas de sonido de los tonos naturales (Do52 – Fa69). De esta manera, será poco probable que las campanas de sonido interfieran entre sí.

### YCH7118, YCH6118, YCHS7118

Por lo general, disponga las campanas de sonido tal y como se muestra a continuación. Los lugares marcados en gris no se utilizan.

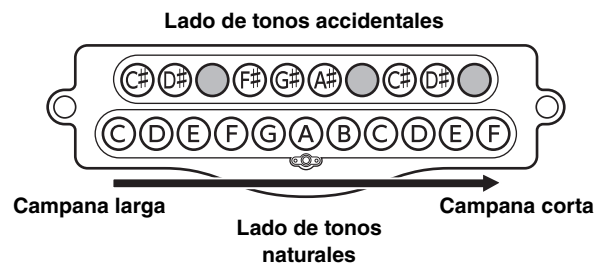

Para desmontar el instrumento, siga los pasos de instalación en orden inverso.

# Preparación antes de tocar

Toque el campanólogo sobre una superficie plana y nivelada.

En los modelos YCH7118, YCH6118 y YCHS7118, si algunas de las campanas de sonido entran en contacto con el fieltro del amortiguador incluso mientras el amortiguador está liberado, coloque el campanólogo sobre una superficie plana y nivelada.

Para el modelo YCHS7106, coloque el campanólogo donde ninguna campana de sonido entre en contacto con la placa de guía.

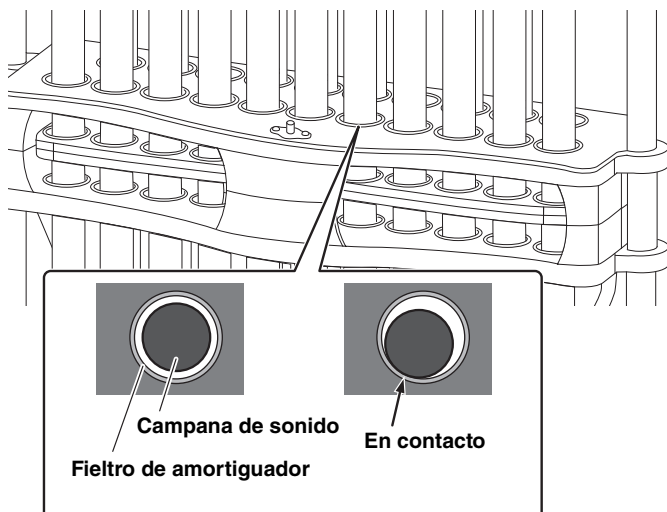

## ■ Ajuste del pedal del amortiguador (YCH7118, YCH6118, YCHS7118)

El amortiguador sostiene las campanas de sonido con el fieltro del amortiguador para acortar la reverberación del sonido del campanólogo. Mientras pisa el pedal del amortiguador, el amortiguador se libera y se oyen las reverberaciones. Al dejar de pisar el pedal del amortiguador, el amortiguador funcionará y la reverberación se detendrá.

La posición del pedal del amortiguador se puede ajustar siguiendo los pasos indicados a continuación.

1. Afloje el perno de fijación.
2. Ajuste la posición del pedal del amortiguador.
3. Apriete el perno de fijación para ajustar el pedal del amortiguador.

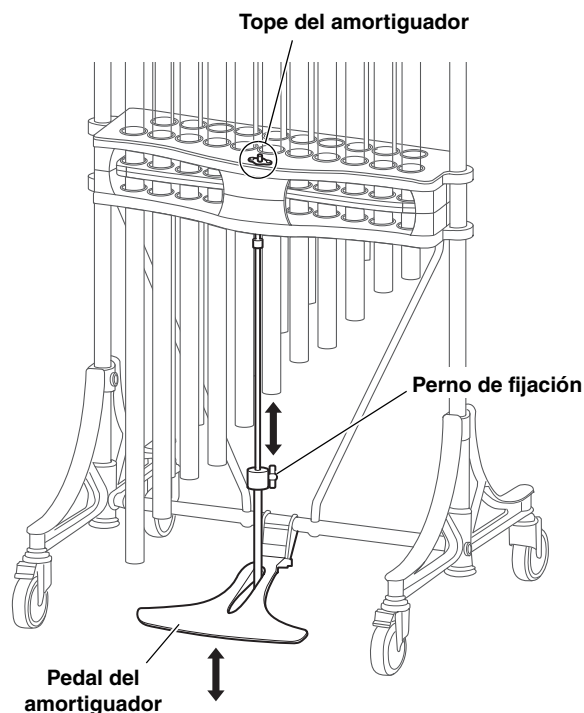

## ● Uso del tope del amortiguador

Puede mantener liberado el amortiguador presionando el tope del amortiguador mientras pisa el pedal del amortiguador. Para liberar el tope del amortiguador, vuelva a pisar el pedal del amortiguador.

## NOTA

- Cuando la profundidad de presión del pedal es insuficiente, el tope del amortiguador no puede pulsarse hacia dentro. En este caso, ajuste la posición del pedal del amortiguador para poder pisar totalmente el pedal.



# Resolución de problemas

## El amortiguador no se libera

- Deje de pisar el pedal del amortiguador mientras presiona el tope del amortiguador.
- Cuando la profundidad de presión del pedal del amortiguador es insuficiente, el tope del amortiguador no puede pulsarse hacia dentro. En este caso, ajuste la posición del pedal del amortiguador para poder pisar totalmente el pedal.

## Ruido, sonido deficiente

- Coloque el campanólogo sobre una superficie plana y nivelada.
- Si hay cables dañados, sustitúyalos por cables que no estén dañados. Consulte a su distribuidor Yamaha en caso de necesitar repuestos.

## La reverberación de las campanas de sonido no cesa.

- (YCH7118, YCH6118 y YCHS7118 solo) Si el fieltro del amortiguador está deteriorado y desgastado, consulte a su distribuidor Yamaha.

# Grasa de mantenimiento

Aplique una pequeña cantidad de grasa en las posiciones indicadas a continuación al menos una vez el año, o cuando sea necesario. Se recomienda utilizar una grasa con base de jabón de litio en aerosol.

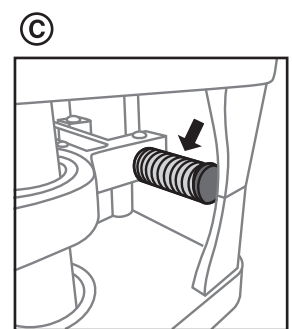
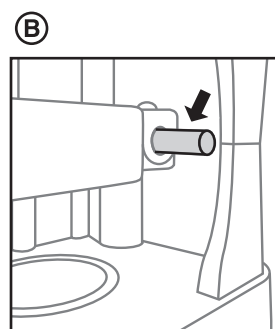
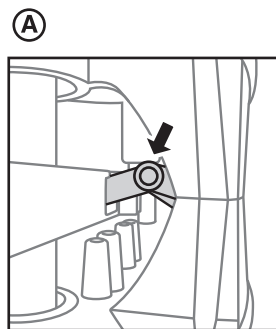
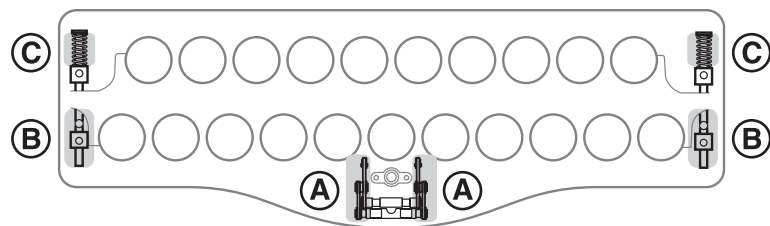
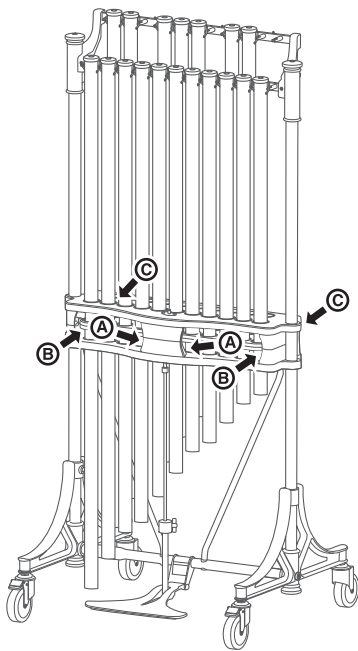

# Especificaciones

	YCH7118	YCH6118	YCHS7118	YCHS7106
Registro	Do52–Fa69	Do52–Fa69	–	–
Diámetro de la campana (mm)	38,1	31,8	–	–
Dimensiones (cm) (ancho x profundo x alto)	80 × 71 × 177	80 × 71 × 166	80 × 71 × 176	56 × 68 × 181
Tono de afinación (Hz)	La = 442	La = 442	–	–
Amortiguador	Sí	Sí	Sí	–
Peso (kg)	84	63	31	16

\* El contenido de este manual es aplicable a las últimas especificaciones en la fecha de publicación. Para obtener el último manual, acceda al sitio web de Yamaha y descargue el archivo del manual. Puesto que las especificaciones, los equipos o los accesorios que se venden aparte pueden no ser iguales en todos los sitios, consulte al distribuidor de Yamaha.

**雅马哈乐器音响（中国）投资有限公司**

上海市静安区新闻路1818号云和大厦2楼

客户服务热线：4000517700

公司网址：<http://www.yamaha.com.cn>

制造商：雅马哈株式会社

制造商地址：日本静冈县滨松市中央区中泽町10-1

进口商：雅马哈乐器音响（中国）投资有限公司

进口商地址：上海市静安区新闻路1818号云和大厦2楼

原产地：日本

©2019 Yamaha Corporation

Published 02/2024

2024年2月发行

IPTO-A0

**VGW4580**