



# Manual de usuario

Truly Wireless Earphones

# TW-E3B

ES

# Índice

<b>Introducción</b>	<b>4</b>
Precauciones con respecto a la manipulación del producto .....	5
Ventajas de este producto .....	6
Nombres de los accesorios y las partes .....	7
<b>Carga y alimentación</b>	<b>9</b>
Cargar los auriculares .....	9
Cargar el estuche de carga .....	10
Encendido de la alimentación .....	12
Apagado de la alimentación .....	13
Carga restante de la batería .....	14
<b>Conectividad Bluetooth®</b>	<b>15</b>
Emparejamiento por primera vez .....	15
Emparejamiento con un dispositivo diferente .....	18
Conexión a un dispositivo ya emparejado .....	21
<b>Cómo ponerse este producto</b>	<b>22</b>
Colocación los auriculares .....	22
Sustitución de las olivas .....	23
<b>Funcionamiento (reproducción de música y llamadas telefónicas)</b>	<b>24</b>
Reproducción de música en este producto .....	24
Hablar por teléfono .....	25
Iniciar el asistente de voz .....	26
<b>Aplicación específica</b>	<b>27</b>
Uso de la aplicación “Headphones Controller” (Controlador de auriculares) .....	27
Ajustes de la aplicación .....	28

## **Solución de problemas 30**

---

<b>Lea esto primero</b>	<b>30</b>
<b>No se puede conectar</b>	<b>31</b>
<b>La alimentación no se enciende</b>	<b>32</b>
<b>El producto no se puede cargar</b>	<b>33</b>
<b>El producto no funciona ni reproduce</b>	<b>34</b>
<b>No se escucha sonido</b>	<b>35</b>
<b>Solo se puede oír sonido por un auricular</b>	<b>36</b>
<b>El sonido no es bueno o suena raro</b>	<b>37</b>
<b>El sonido está distorsionado, tiene ruido o se entrecorta</b>	<b>38</b>
<b>Uso de un auricular solo</b>	<b>39</b>
<b>Reiniciar e inicializar el producto</b>	<b>40</b>
<b>Actualización de firmware</b>	<b>43</b>
<b>Lista de centros de soporte</b>	<b>44</b>

## **Apéndice 45**

---

<b>Lista de operaciones</b>	<b>45</b>
<b>Lista de notificaciones del indicador y mensajes de audio</b>	<b>47</b>
<b>Especificaciones</b>	<b>49</b>
<b>Marcas comerciales</b>	<b>50</b>

# Introducción

## Acerca de esta documentación

Esta documentación está destinada a los usuarios de este producto, y explica cómo conectar y utilizar el producto.

- Esta documentación clasifica las precauciones y otras cuestiones de la siguiente manera:



### **ADVERTENCIA**

Este contenido indica “*riesgo de lesiones graves o de muerte*”.



### **ATENCIÓN**

Este contenido indica “*riesgo de lesiones*”.

- **AVISO**  
Indica puntos que deben observarse para evitar fallos del producto, daños, averías y pérdida de datos, así como para proteger el medioambiente.
- **NOTA**  
Indica notas sobre las instrucciones, restricciones de las funciones o información adicional que pueden resultar de ayuda.
- Todas las ilustraciones y pantallas que se muestran en esta documentación tienen fines explicativos.
- Todos los nombres de compañías, productos o menciones que aparecen en esta documentación son marcas comerciales o marcas comerciales registradas de sus respectivas compañías.
- El texto etiquetado como [etiqueta de búsqueda] tiene la finalidad de realizar una búsqueda. Estas etiquetas se utilizan con enlaces desde la “Guía de inicio rápida” a la “Manual de usuario”.

## Precauciones con respecto a la manipulación del producto

Lea el “Folleto de seguridad” incluido con este producto y proceda con cuidado con respecto a los puntos indicados a continuación.

### Resistencia al agua

A continuación se muestra la resistencia al agua de este producto. Los fallos del producto producidos por la entrada de agua a causa de un manejo incorrecto no están cubiertos por la garantía.

#### • Auriculares intraurales

La resistencia al agua de la estructura de estos auriculares cumple con los estándares IPX5. Los auriculares están protegidos contra chorros de agua vengan de la dirección que vengan. (La capacidad de resistencia al agua de este producto no dura indefinidamente y puede degradarse con el uso habitual).

#### • Estuche de carga

El estuche de carga y el cable de alimentación USB no son resistentes al agua. Tenga cuidado de observar las indicaciones que le damos a continuación para evitar descargas eléctricas o fallos del producto.

- No exponga este producto a líquidos como el sudor, la lluvia o el agua de mar.
- Elimine por completo cualquier resto de sudor, agua de lluvia o agua de mar que puedan tener los auriculares antes de volver a colocarlos en el estuche de carga.

#### Acerca de IPX

- IPX se refiere a la “protección contra la entrada de líquidos”, como se menciona en la norma JIS C 0920 (estándar armonizado de la norma IEC 60529): “Grados de protección proporcionados por las carcasas (Código IP)”.
- Estas son disposiciones que garantizan el rendimiento de un producto en agua dulce o agua corriente del grifo a temperatura ambiente. No se garantiza un rendimiento equivalente en agua caliente, agua del mar o similares.

### Sobre la acción de carga

Este producto contiene baterías de iones de litio tanto en los auriculares como en el estuche de carga. Las baterías de iones de litio son artículos consumibles. Para que las baterías duren lo más posible, observe las siguientes precauciones:

- Si el producto no se utiliza durante un largo periodo de tiempo, puede llevar más tiempo recargar las baterías.
- Si tiene este producto guardado durante mucho tiempo, cárguelo una vez cada seis meses aproximadamente para evitar una descarga excesiva.
- Si la duración de la carga de la batería es demasiado corta, es posible que haya llegado al final de su vida útil. Póngase en contacto con un distribuidor o servicio técnico Yamaha.

## Ventajas de este producto

Este producto es un juego de auriculares intraurales inalámbricos que se conectan a dispositivos Bluetooth tales como reproductores de música portátiles o smartphones.

### **Reproducción en alta definición del sonido procedente de dispositivos Bluetooth.**

Este producto es compatible con los códecs Qualcomm aptX™ y AAC.

### **Compatible con Qualcomm TrueWireless™ Stereo Plus (TWS+)**

Este producto funciona con dispositivos Bluetooth compatibles con TrueWireless Stereo Plus, lo que ofrece una conectividad más estable.

### **La función LISTENING CARE.**

Este producto incorpora la función LISTENING CARE, que permite disfrutar de una gran calidad de sonido incluso a volumen bajo. Esta función corrige el equilibrio de sonido para optimizarlo según el volumen, y para ello se basa en las características del oído humano, para el que los sonidos graves y agudos se vuelven más difíciles de escuchar a volúmenes más bajos, y también en cómo las cosas suenan de manera diferente dependiendo del entorno ambiental de escucha. Al entregar un sonido natural que es fácil de escuchar, esta función reduce la sobrecarga que los niveles excesivos producen en los oídos.

### **Compatible con la función de smartphone**

Este producto se puede utilizar para hablar por teléfono e iniciar el asistente de voz mientras está conectado a un smartphone.

### **Aplicación para smartphone específica: Headphones Controller**

Utilice la aplicación Headphones Controller para configurar ajustes más detallados.

### **Vínculos relacionados**

- “Iniciar el asistente de voz” (p.26)
- “Uso de la aplicación “Headphones Controller” (Controlador de auriculares)” (p.27)
- “Ajustes de la aplicación” (p.28)

## Nombres de los accesorios y las partes

Asegúrese de que todos los accesorios vienen incluidos con este producto.

### Auriculares intraurales

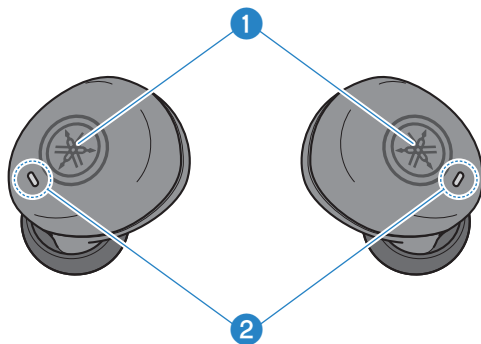

- 1 Tecla de función
- 2 Indicador

### Estuche de carga

Parte delantera

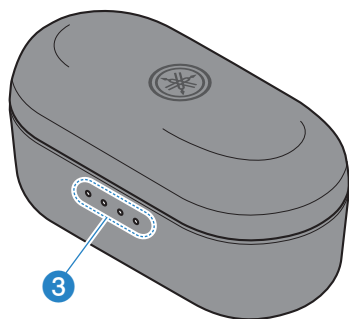

- 3 Indicadores de carga
- 4 Conector de carga

Parte posterior

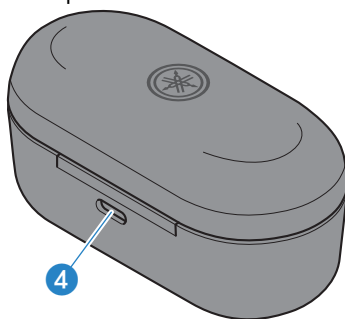

### Cable de alimentación USB (30 cm; tipo A a C)

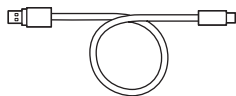

## **Olivas (extrapequeñas XS, pequeñas S, medianas M, grandes L; un juego de cada)**

Nota: Las olivas de tamaño M vienen preacopladas.

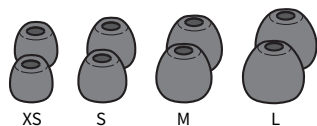

## **Guía de inicio rápido**

### **Folleto de seguridad**

#### **NOTA**

- Los auriculares tienen un micrófono integrado.
- El estuche de carga contiene una batería para cargar los auriculares.



# Carga y alimentación

## Cargar los auriculares

Cargue los auriculares antes de usarlos colocándolos en el estuche de carga.



### ATENCIÓN

- El estuche de carga no es resistente al agua. Elimine por completo cualquier resto de sudor, agua de lluvia o agua de mar que puedan tener los auriculares antes de volver a colocarlos en el estuche de carga.
- Cargue este producto dentro del margen de temperaturas comprendidas entre 5 y 40°C.

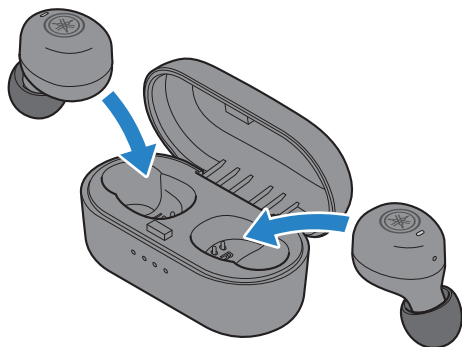

### 1 Abra la tapa del estuche de carga.

### 2 Coloque los auriculares en el estuche de carga.

Los indicadores de los auriculares se iluminan en rojo durante la carga y se apagan cuando la carga se ha completado.

La carga dura aproximadamente 2 horas.

### NOTA

- Si la batería del estuche de carga se agota por completo mientras se cargan los auriculares, los auriculares se encenderán.
- Una vez colocados los auriculares en el estuche de carga, los indicadores del estuche de carga mostrarán la carga restante de la batería durante cinco segundos (excepto cuando el propio estuche de carga esté aún cargándose).
- Los auriculares no se podrán conectar con Bluetooth ni usarse para reproducción durante la carga.

### Vínculos relacionados

“Apéndice” (p.45)

## Cargar el estuche de carga

Para cargar el estuche de carga, conecte el adaptador de alimentación USB incluido.



### ATENCIÓN

- El estuche de carga no es resistente al agua. No exponga este producto a líquidos como el sudor, la lluvia o el agua de mar.
- Asegúrese de utilizar el cable de alimentación USB que viene incluido con este producto.
- Cuando utilice un adaptador de alimentación USB, asegúrese de que el adaptador adquirido en un establecimiento comercial sea compatible con una salida de alimentación de 5 V CC (al menos 0,5 A).
- Si carga este producto dentro de China, asegúrese de utilizar un adaptador de alimentación USB con la aprobación CCC.
- Cargue este producto dentro del margen de temperaturas comprendidas entre 5 y 40°C.

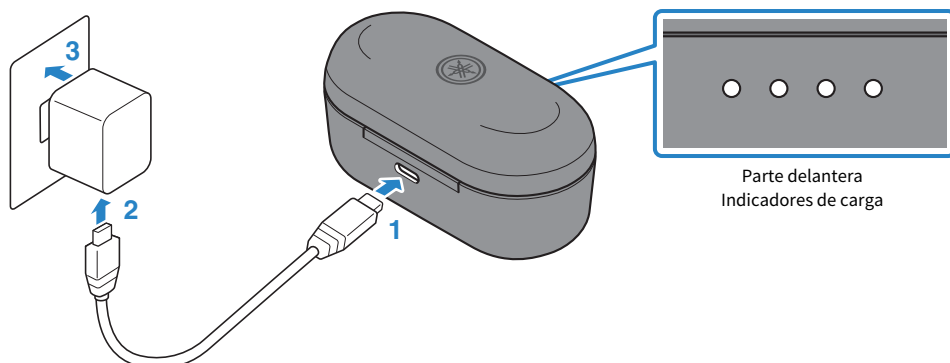

Parte delantera  
Indicadores de carga

- 1 Conecte el cable de alimentación USB (el extremo de tipo C) en el estuche de carga.**
- 2 Conecte el cable de alimentación USB (el extremo de tipo A) en el adaptador de alimentación USB.**
- 3 Conecte el adaptador de alimentación USB en una toma de corriente.**

La carga comenzará. La carga dura aproximadamente 2 horas.

Mientras el estuche se está cargando, los indicadores se iluminan como se muestra a continuación.

Carga restante de la batería	Indicador
100 %	
75-100 %	
50-75%	
25-50%	
0-25%	

: Se ilumina

: Parpadea

: No se ilumina

**NOTA**

- También se pueden cargar los auriculares mientras se carga el estuche de carga.
- Puede realizar la carga desde el puerto USB de un ordenador en vez de utilizar un adaptador de alimentación USB.
- Una vez colocados los auriculares en el estuche de carga, los indicadores del estuche de carga mostrarán la carga restante de la batería durante cinco segundos (excepto cuando el propio estuche de carga esté aún cargándose).

## Encendido de la alimentación

Encienda los auriculares.

### 1 Retire los auriculares del estuche de carga.

Los indicadores se iluminarán como se muestra a continuación y se encenderá la alimentación.

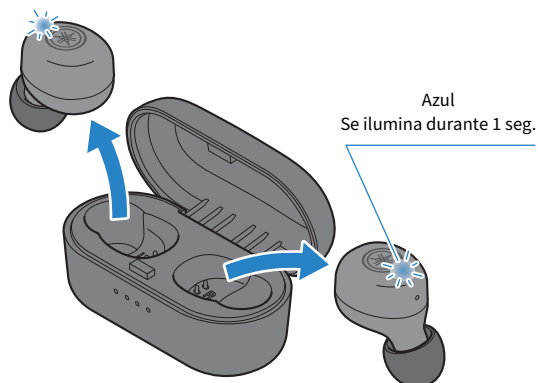

#### NOTA

- Si los auriculares han sido retirados del estuche de carga o si no se encienden cuando se retiran del estuche de carga, mantenga pulsada la tecla de función de cada auricular (L, R) hasta que sus indicadores se iluminen en azul.
- Cuando a un auricular le quede poca carga de batería, su indicador parpadeará en rojo tres veces al encender la alimentación. Si esto ocurre, cargue el auricular.

#### Vínculos relacionados

“Carga restante de la batería” (p.14)

## Apagado de la alimentación

Apague los auriculares.

### 1 Coloque los auriculares en el estuche de carga.

La alimentación de los auriculares se apagará y el producto entrará en modo de carga.

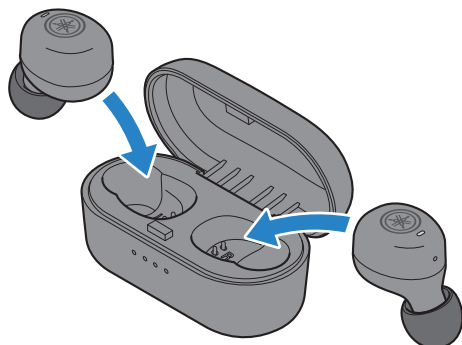

#### NOTA

- Cuando desee apagar los auriculares sin volver a ponerlos en el estuche de carga, mantenga pulsada la tecla de función de cada auricular (L, R) hasta que los indicadores se iluminen en rojo. Escuchará el mensaje de audio "Power Off" en los auriculares.

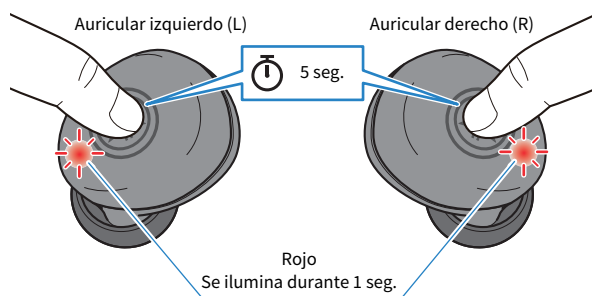

- Cuando la batería del estuche de carga se haya agotado, los auriculares no se apagarán aunque se coloquen en el estuche de carga. Si esto ocurre, utilice las teclas de función de cada auricular para apagarlos.

## Carga restante de la batería

Después de encender este producto, puede comprobar cuánta carga de batería queda por los mensajes de audio o mediante los indicadores.

- **Mensajes de audio:**

- Battery High: queda mucha cantidad de carga.
- Battery Medium: queda una cantidad de carga moderada.
- Battery Low: queda poca cantidad de carga.

- **Indicadores (en los auriculares):**

- Parpadea tres veces (rojo): queda poca cantidad de carga.

### NOTA

Puede comprobar la carga restante de la batería del estuche de carga en los siguientes momentos:

- Mientras se carga el estuche de carga
- Inmediatamente después de colocar los auriculares en el estuche de carga (excepto cuando el propio estuche de carga esté cargándose)

### Vínculos relacionados

“Cargar el estuche de carga” (p.10)

# Conectividad Bluetooth®

## Emparejamiento por primera vez

Cuando conecte este producto a un dispositivo Bluetooth por primera vez (como, por ejemplo, un smartphone), siga los pasos indicados a continuación para emparejar (registrar) este producto con dicho dispositivo.

[Etiqueta de búsqueda] #Q02 Emparejamiento

### 1 Retire el auricular (R) del estuche de carga.

El indicador se iluminará como se muestra a continuación, y la unidad entrará en modo de espera de emparejamiento.

No saque el auricular (L) todavía.

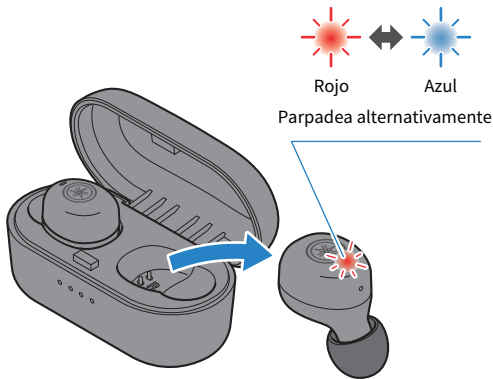

### 2 Active la función Bluetooth en el dispositivo Bluetooth.

Se mostrará una lista de dispositivos Bluetooth que se pueden conectar.

### 3 Seleccione este producto en la lista que aparece en el dispositivo Bluetooth.

Si le solicita una clave de paso al conectar, introduzca “0000”.

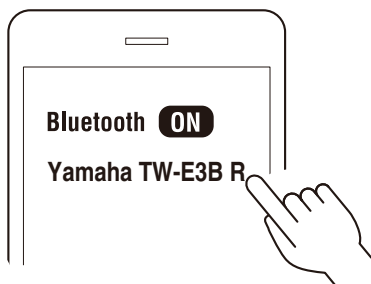

Una vez conectado, el indicador del auricular (R) se iluminará como se muestra a continuación. Escuchará el mensaje de audio “Pairing Successful” en el auricular.

Auricular derecho (R)

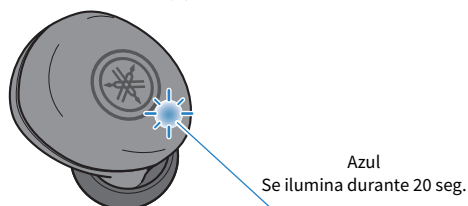

### 4 Después, retire el auricular (L).

Cuando el indicador se ilumine en morado durante un segundo, estará listo para usarse.

Cuando vea un mensaje en el dispositivo Bluetooth para registrar (emparejar) el auricular (L), siga las instrucciones para emparejarlo. El otro auricular puede aparecer en la lista como “Headset”, depende del dispositivo Bluetooth.

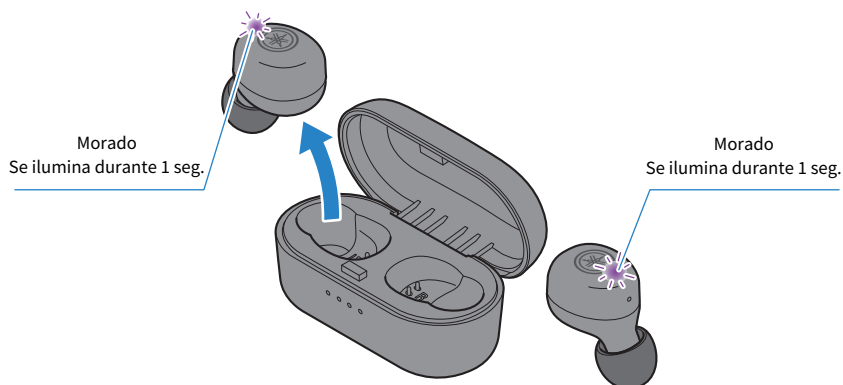



### **NOTA**

- El modo de espera de emparejamiento se cancelará automáticamente en este producto después de dos minutos aproximadamente. Para emparejar otra vez, o si la conexión no se completó, vuelva a colocar los auriculares en el estuche de carga y comience de nuevo en el paso 1.
- El otro auricular puede aparecer como “Disconnected” (Desconectado) en la lista de la pantalla de ajustes del dispositivo Bluetooth. Sin embargo, esto no es un problema si puede oír el audio en ambos auriculares.
- Para dispositivos Bluetooth compatibles con Qualcomm TrueWireless™ Stereo Plus (TWS+), el estado de ambos auriculares será “Connected” (Conectado).

### **Vínculos relacionados**

- “Emparejamiento con un dispositivo diferente” (p.18)
- “Conexión a un dispositivo ya emparejado” (p.21)
- “Uso de la aplicación “Headphones Controller” (Controlador de auriculares)” (p.27)

## Emparejamiento con un dispositivo diferente

Siga los pasos indicados a continuación para emparejar con otro dispositivo Bluetooth o para intentar emparejar con el mismo dispositivo otra vez. Es importante apagar ambos auriculares (L, R) antes de hacer esto.

[Etiqueta de búsqueda] #Q02 Emparejamiento

### 1 Con la alimentación de los auriculares (L, R) encendida, mantenga pulsadas sus teclas de función hasta que los respectivos indicadores se iluminen en rojo.

La alimentación se apagará.

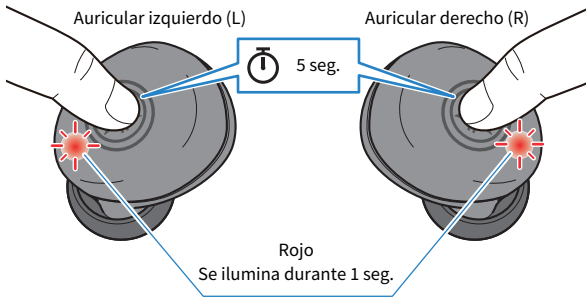

### 2 Mantenga pulsada la tecla de función del auricular (R) hasta que su indicador se ilumine como se muestra a continuación.

Escuchará el mensaje de audio "Pairing" en el auricular (R), y el auricular entrará en el modo de espera de emparejamiento.

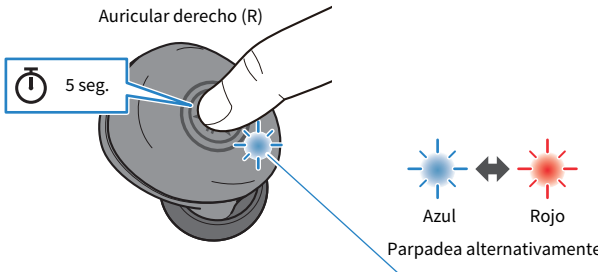

### 3 Active la función Bluetooth en el dispositivo Bluetooth.

Se mostrará una lista de dispositivos Bluetooth que se pueden conectar.

#### 4 Seleccione este producto en la lista que aparece en el dispositivo Bluetooth.

Si le solicita una clave de paso al conectar, introduzca "0000".

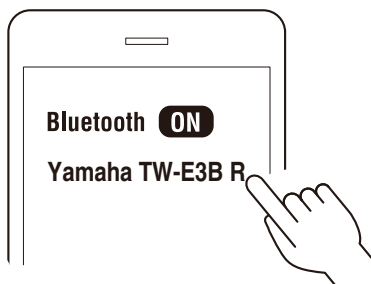

Cuando se complete la conexión, escuchará el mensaje de audio "Pairing Successful" en el auricular. El indicador del auricular se iluminará como se muestra a continuación.

Auricular derecho (R)

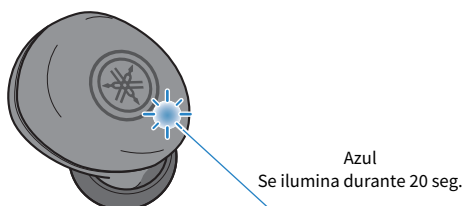

#### 5 Mantenga pulsada la tecla de función del auricular (L) durante aproximadamente dos segundos hasta que su indicador se ilumine en azul.

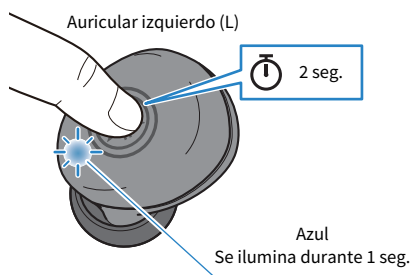

Después de esto, el indicador se iluminará en morado durante un segundo, y el auricular estará listo para usarse.

Cuando vea un mensaje en su dispositivo Bluetooth para registrar (emparejar) el auricular (L), siga las instrucciones para emparejarlo. El otro auricular puede aparecer en la lista como "Headset", depende del dispositivo Bluetooth.

## Conectividad Bluetooth® > Emparejamiento con un dispositivo diferente

### **NOTA**

- El modo de espera de emparejamiento se cancelará automáticamente en este producto después de dos minutos aproximadamente. Para emparejar otra vez, comience desde el paso 1.
- Se pueden registrar hasta tres dispositivos Bluetooth con este producto. Si al emparejar un dispositivo se sobrepasa el número máximo, se eliminará la información del dispositivo que se emparejó primero (el emparejamiento más antiguo).
- Este producto no admite conectividad multipunto (conexión a múltiples dispositivos al mismo tiempo).

### **Vínculos relacionados**

- “Emparejamiento por primera vez” (p.15)
- “Conexión a un dispositivo ya emparejado” (p.21)
- “Uso de la aplicación “Headphones Controller” (Controlador de auriculares)” (p.27)

## Conexión a un dispositivo ya emparejado

A continuación se explica cómo conectar a un dispositivo Bluetooth con el que ya se había emparejado este producto.

Cuando retire los auriculares del estuche de carga, se encenderán y se conectarán automáticamente con el último dispositivo Bluetooth al que estuvieron conectados. Cuando se complete la conexión, escuchará el mensaje de audio “Connected” en los auriculares. El indicador se iluminará como se muestra a continuación.

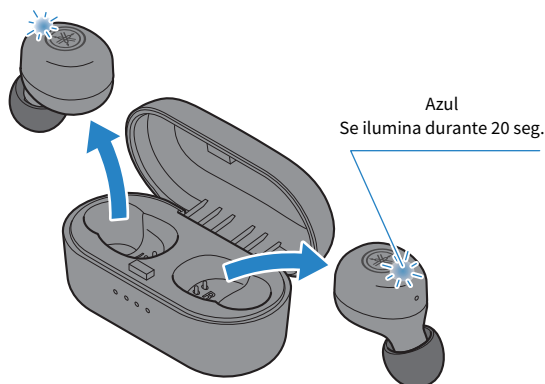

Si los auriculares no se conectan automáticamente a un dispositivo Bluetooth, estarán esperando una conexión o estarán en modo de espera de emparejamiento. Realice la conexión con los auriculares desde el dispositivo Bluetooth.

### NOTA

- Uno de los auriculares (L o R) será el auricular primario al conectar, en función de la carga de batería restante que le quede a cada uno. Los auriculares aparecerán en la lista mostrada en el dispositivo Bluetooth como se indica a continuación:
  - Auricular (L): Yamaha TW-E3B L
  - Auricular (R): Yamaha TW-E3B R
- El otro auricular puede aparecer en la lista como “Headset”, depende del dispositivo Bluetooth.
- Este producto no admite conectividad multipunto (conexión a múltiples dispositivos al mismo tiempo).

### Vínculos relacionados

- “Emparejamiento por primera vez” (p.15)
- “Emparejamiento con un dispositivo diferente” (p.18)

# Cómo ponerse este producto

## Colocación los auriculares

Compruebe las marcas en los auriculares correspondientes a los lados “L” (izquierdo) y “R” (derecho) para asegurarse de que se los pone en el oído correcto, e introdúzcalos en los oídos. Mueva los auriculares para ajustarlos de manera que encajen perfectamente en sus oídos después de ponérselos.

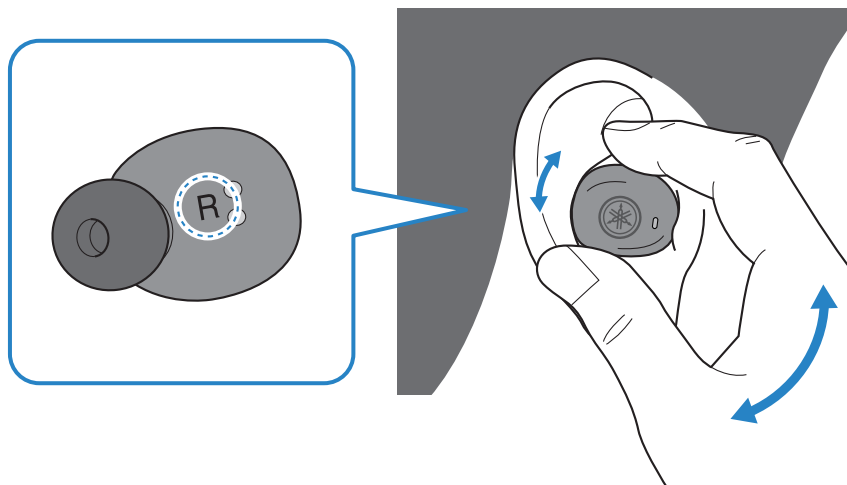

### Vínculos relacionados

“Sustitución de las olivas” (p.23)

## Sustitución de las olivas

Cuando utilice diferentes olivas, seleccione el tamaño que mejor se adapte a sus oídos. Cuando se ponga los auriculares, use las olivas que aíslen de los sonidos ambientales lo más posible con la música parada.

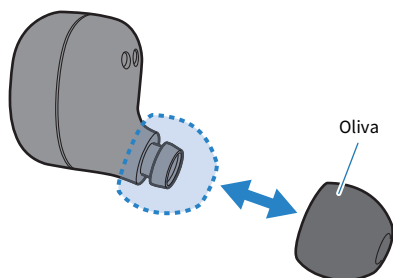

### NOTA

Con este producto se incluyen 4 tamaños de olivas. Los auriculares vienen con las olivas de tamaño M preacopladas.



### ATENCIÓN

- No utilice olivas rotas ni se ponga los auriculares sin olivas. Si lo hace, puede dañarse los oídos.
- Fije firmemente las olivas. Si no lo hace, pueden soltarse dentro de los oídos y dañarlos. Si una oliva se suelta y se queda dentro de un oído, consulte a un médico.
- Una vez retiradas, mantenga las olivas fuera del alcance de los niños para evitar que se las traguen accidentalmente.

Funcionamiento (reproducción de música y llamadas telefónicas) > Reproducción de música en este producto

# Funcionamiento (reproducción de música y llamadas telefónicas)

## Reproducción de música en este producto

Durante la reproducción, este producto se puede controlar con las teclas de función como se indica a continuación.

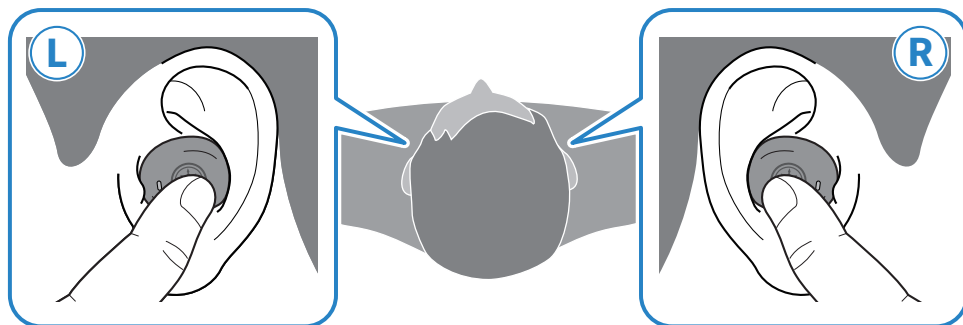

### Controles de volumen

- Subir el volumen  
Pulse la tecla de función del auricular (R) dos veces seguidas.
- Bajar el volumen  
Pulse la tecla de función del auricular (L) dos veces seguidas.

### Reproducción de música

- Pausa/reproducción  
Pulse la tecla de función del auricular (L) o (R).
- Saltar a la canción siguiente  
Mantenga pulsada la tecla de función del auricular (R) hasta que escuche un pitido (dos segundos aproximadamente).  
Retire el dedo de la tecla una vez que oiga el sonido del pitido.
- Volver al principio de la canción (cuando se está en mitad de una canción) o volver a la canción anterior (cuando se está al principio de una canción)  
Mantenga pulsada la tecla de función del auricular (L) hasta que escuche un pitido (dos segundos aproximadamente).  
Retire el dedo de la tecla una vez que oiga el sonido del pitido.  
El funcionamiento puede diferir dependiendo del dispositivo Bluetooth o la aplicación que esté utilizando.

### NOTA

Cuando este producto esté conectado a un dispositivo (por ejemplo, un smartphone) en el que se pueda ajustar el volumen, también podrá ajustarlo mediante dicho dispositivo.

- Para seleccionar una canción para su reproducción, haga las operaciones necesarias en el dispositivo conectado.



## Hablar por teléfono

Puede utilizar este producto para hablar por teléfono cuando esté conectado a un dispositivo Bluetooth como, por ejemplo, un smartphone. Proceda como se indica a continuación.

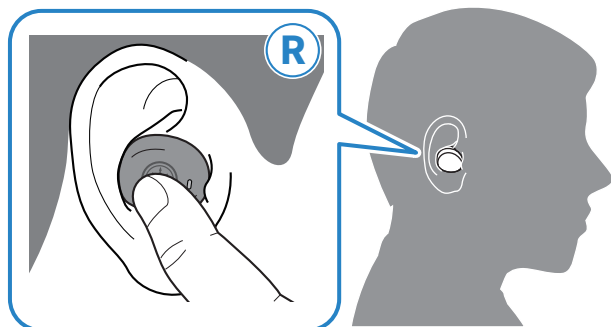

- Recibir una llamada telefónica  
Pulse la tecla de función del auricular (R) cuando entre una llamada.
- Terminar una llamada telefónica  
Pulse la tecla de función del auricular (R) durante la llamada.
- Ignorar una llamada  
Mantenga pulsada la tecla de función del auricular (R) durante al menos dos segundos cuando la llamada esté entrando.  
Retire el dedo de la tecla una vez que oiga el sonido del pitido.
- Subir el volumen  
Pulse la tecla de función del auricular (R) dos veces seguidas durante la llamada.
- Bajar el volumen  
Pulse la tecla de función del auricular (L) dos veces seguidas durante la llamada.

### NOTA

Cuando entre una llamada, la música que se esté reproduciendo se pondrá en pausa. La reproducción de música se reanudará automáticamente cuando la llamada finalice o si se ignora la llamada.

## Iniciar el asistente de voz

Este producto puede utilizarse para controlar una función de asistente de voz como Siri o el Asistente de Google. Esta función está disponible cuando se conecta este producto a un dispositivo Bluetooth compatible con dicha función de asistente de voz.

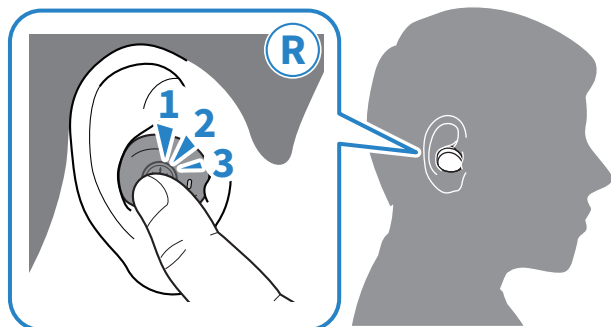

### **1 Pulse la tecla de función del auricular (R) tres veces seguidas.**

El asistente de voz se iniciará y podrá usarlo hablando con su voz.

#### **NOTA**

- Las operaciones de la función de asistente de voz variarán dependiendo del dispositivo Bluetooth. Consulte el manual del usuario del dispositivo Bluetooth para más información.
- Para dejar de escuchar al asistente de voz, realice las operaciones necesarias en el dispositivo Bluetooth.

## Aplicación específica

### Uso de la aplicación “Headphones Controller” (Controlador de auriculares)

La aplicación para smartphone Headphones Controller es una aplicación específica para obtener la mejor calidad de sonido con todo tipo de auriculares Yamaha, ya sean intraurales o de diadema.

[Etiqueta de búsqueda] #Q03 Aplicación



Esta aplicación permite hacer lo siguiente:

- Mostrar el estado de los auriculares (la carga de batería restante, por ejemplo).
- Hacer ajustes detallados en los auriculares.

Instale la aplicación desde el App Store (dispositivos iOS) o desde Google Play (dispositivos Android). Consulte información detallada sobre la aplicación en cada una de las mencionadas tiendas.

## Ajustes de la aplicación

Aquí se explican los ajustes y los elementos que se pueden comprobar mediante la aplicación Headphones Controller.

[Etiqueta de búsqueda] #Q03 Aplicación

### NOTA

La pantalla de la aplicación y los apartados pueden diferir dependiendo del producto.

### Pantalla principal

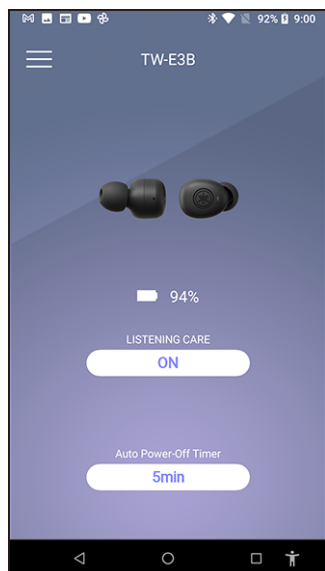

- LISTENING CARE

Quando se activa LISTENING CARE, este producto ajusta automáticamente la calidad de sonido según el volumen de reproducción. Esta función ajusta el equilibrio de frecuencias para ofrecer una reproducción con gran calidad de sonido incluso a bajo volumen.

#### Ajustes

- ON (ajuste predeterminado): activa LISTENING CARE
- OFF: desactiva LISTENING CARE

- Auto Power Off

Ajusta el tiempo que tarda la alimentación en desactivarse después de que se haya desconectado un dispositivo Bluetooth.

#### Ajustes

- OFF
- 5min (ajuste predeterminado)
- 30min
- 1h
- 3h

## Pantalla de menú

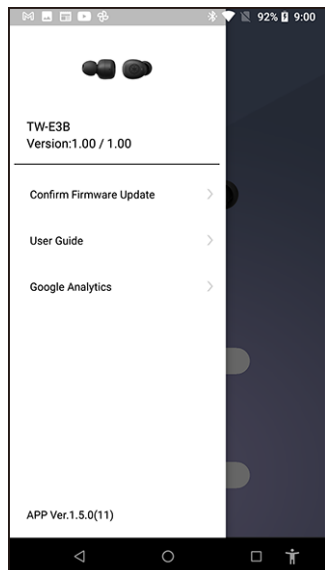

- Confirmar la actualización de firmware  
Comprueba si existe una nueva versión de firmware y realiza la actualización.
- Guía del usuario  
Accede a la Guía del usuario.
- Google Analytics  
Muestra información referente a Google Analytics.

# Solución de problemas

## Lea esto primero

Si este producto no funciona normalmente mientras lo utiliza, haga primero las siguientes comprobaciones:  
[Etiqueta de búsqueda] #Q01 Solución de problemas

- **Vuelva a colocar ambos auriculares en el estuche de carga y espere al menos 10 segundos, después de lo cual puede sacar primero el auricular (R) y después el auricular (L).**
- **Asegúrese de que este producto se ha cargado suficientemente.**
  - “Cargar los auriculares” (p.9)
  - “Cargar el estuche de carga” (p.10)
- **Actualice el firmware de este producto a la última versión.**
  - “Actualización de firmware” (p.43)
- **Compruebe los siguientes apartados en función del problema que esté experimentando.**
  - “No se puede conectar” (p.31)
  - “La alimentación no se enciende” (p.32)
  - “El producto no se puede cargar” (p.33)
  - “El producto no funciona ni reproduce” (p.34)
  - “No se escucha sonido” (p.35)
  - “Solo se puede oír sonido por un auricular” (p.36)
  - “El sonido no es bueno o suena raro” (p.37)
  - “El sonido está distorsionado, tiene ruido o se entrecorta” (p.38)
  - “Uso de un auricular solo” (p.39)
  - “Reiniciar e inicializar el producto” (p.40)

## No se puede conectar

● **El producto no se empareja correctamente.**

Si la información correspondiente a este producto todavía permanece en la lista de dispositivos conectados de su dispositivo Bluetooth, elimine dicha información e intente el emparejamiento de nuevo.

- “Emparejamiento con un dispositivo diferente” (p.18)

● **La información de un dispositivo Bluetooth que se registró en este producto ha sido eliminada.**

Si al emparejar un dispositivo se sobrepasa el número máximo de dispositivos Bluetooth emparejables, se eliminará la información del dispositivo que se emparejó primero (el emparejamiento más antiguo). Empareje este producto de nuevo.

- “Emparejamiento con un dispositivo diferente” (p.18)

● **Puede que este producto ya esté conectado a otro dispositivo Bluetooth.**

En su dispositivo Bluetooth, elimine la conexión con este producto y después vuelva a conectarlo de nuevo.

● **Puede que este producto y el dispositivo Bluetooth estén demasiado alejados.**

Acerque este producto al dispositivo Bluetooth.

● **Quizás haya cerca un dispositivo que emite ondas electromagnéticas (como un microondas, un punto de acceso, etc.).**

No utilice este producto cerca de otros dispositivos que emitan ondas electromagnéticas.

## La alimentación no se enciende

● **Puede que no quede suficiente carga en la batería.**

Cargue este producto.

- “Cargar los auriculares” (p.9)

● **La batería del estuche de carga puede haberse agotado mientras se cargan los auriculares.**

Encienda la alimentación manualmente manteniendo pulsada la tecla de función de cada auricular (L, R) hasta que sus indicadores se iluminen en azul. Después de esto, cargue el estuche de carga.

- “Encendido de la alimentación” (p.12)

● **El producto no funciona eventualmente de manera estable.**

Reinicie el auricular.

- “Reiniciar e inicializar el producto” (p.40)



## El producto no se puede cargar

- **El ordenador no está encendido (cuando se cargue desde un ordenador).**  
Encienda el ordenador y después cargue este producto.
- **Es posible que haya estado utilizando un cable de alimentación USB que no sea el incluido con este producto.**  
Utilice el cable de alimentación USB incluido para asegurarse de que el producto se carga correctamente.

## El producto no funciona ni reproduce

● **Los auriculares están todavía cargándose.**

Este producto no se puede usar mientras se carga. Utilice los auriculares después de que la carga haya finalizado.

● **No queda suficiente carga en la batería.**

Cargue los auriculares.

- “Cargar los auriculares” (p.9)
- “Cargar el estuche de carga” (p.10)

● **El producto no funciona eventualmente de manera estable.**

Reinicie el auricular.

- “Reiniciar e inicializar el producto” (p.40)

## No se escucha sonido

● **Los auriculares no están conectados a un dispositivo Bluetooth.**

Empareje este producto.

- “Emparejamiento por primera vez” (p.15)
- “Emparejamiento con un dispositivo diferente” (p.18)

● **El volumen está demasiado bajo.**

Suba el volumen.

- “Reproducción de música en este producto” (p.24)

● **Se ha detenido la reproducción de música.**

Inicie la reproducción.

- “Reproducción de música en este producto” (p.24)

## Solo se puede oír sonido por un auricular

● **Puede que la señal no esté entrando con claridad y eso cause una conexión inestable.**

Aléjese de dispositivos inalámbricos tales como puntos de acceso o de dispositivos que produzcan ondas electromagnéticas, como por ejemplo hornos microondas. Después de colocar ambos auriculares en el estuche de carga, vuelva a sacarlos otra vez.

● **Puede que esté utilizando una aplicación para smartphone que genere sonido por un solo canal.**

Compruebe si puede oír ambos canales, izquierdo y derecho, reproduciendo sonido desde una aplicación diferente.

● **Puede que uno de los auriculares esté apagado.**

Encienda la alimentación.

- “Encendido de la alimentación” (p.12)

● **Puede que la información de conexión con el dispositivo Bluetooth registrado no esté funcionando adecuadamente.**

Elimine la información de conexión de este producto en el dispositivo Bluetooth, y a continuación empareje los auriculares con el dispositivo Bluetooth.

- “Emparejamiento con un dispositivo diferente” (p.18)

● **Los auriculares no están funcionando correctamente.**

Puede que el problema se resuelva si reinicializa los auriculares y vuelve a emparejarlos otra vez.

- “Reiniciar e inicializar el producto” (p.40)
- “Emparejamiento por primera vez” (p.15)

## El sonido no es bueno o suena raro

● **Es posible que se haya puesto los auriculares con los lados cambiados (L/R).**

Compruebe que el auricular izquierdo (L) y el derecho (R) están en su lado correcto.

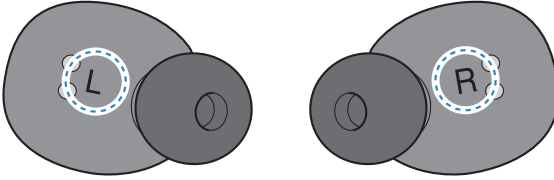

- “Colocación los auriculares” (p.22)

● **Las olivas no se ajustan a mis oídos.**

Reemplace las olivas por las del tamaño que mejor se adapte a la forma de sus oídos.

- “Sustitución de las olivas” (p.23)

## El sonido está distorsionado, tiene ruido o se entrecorta

● **Puede que la señal no esté entrando con claridad y eso cause una conexión inestable.**

Aléjese de dispositivos inalámbricos tales como puntos de acceso o de dispositivos que produzcan ondas electromagnéticas, como por ejemplo hornos microondas.

Intente situar el dispositivo Bluetooth conectado tan cerca de este producto como sea posible.

Los dispositivos con conectividad de red inalámbrica pueden transmitir señales que obstaculicen las comunicaciones Bluetooth. En ese caso, desactive la función de conectividad de red inalámbrica en el dispositivo Bluetooth.

● **El producto no funciona eventualmente de manera estable.**

Reinicie el auricular.

- “Reiniciar e inicializar el producto” (p.40)

## Uso de un auricular solo

Empareje el auricular que desee utilizar con el dispositivo Bluetooth.

Cuando haga esto, tenga en cuenta lo siguiente:

- Este producto no dispone de una función para convertir el sonido estéreo en sonido monoaural.
- Las teclas de función de los lados L (izquierdo) y R (derecho) de los auriculares funcionan de forma diferente. Por ejemplo, cuando se está utilizando un auricular, solo se puede subir o bajar el volumen. Cuando utilice solo un auricular, utilice su dispositivo Bluetooth para manejar controles como la reproducción o las funciones para hablar por teléfono.

## Reiniciar e inicializar el producto

Siga los pasos que se indican a continuación para reiniciar o reinicializar este producto.

[Etiqueta de búsqueda] #Q04 Reiniciar

### Reinicio

Esta acción reinicia los auriculares. No obstante, se conservará la información de los dispositivos registrados (emparejados).

- 1 Coloque los auriculares (L, R) en el estuche de carga.**
- 2 Después de al menos 10 segundos, retire el auricular (R) del estuche de carga.**
- 3 A continuación, retire el auricular (L) del estuche de carga.**

### Inicialización

Esta acción restablecerá todos los ajustes de los auriculares a sus valores predeterminados de fábrica. La información de los dispositivos registrados (emparejados) se eliminará.

- 1 Coloque los auriculares (L, R) en el estuche de carga.**

Los indicadores se iluminarán en rojo (cuando se haya completado la carga, los indicadores se apagarán).

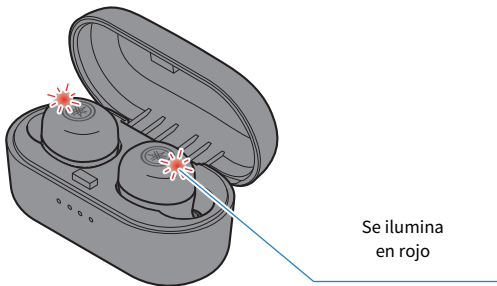



## 2 Mantenga pulsada la tecla de función de ambos auriculares (L, R) durante aproximadamente siete segundos hasta que sus indicadores parpadeen en morado.

Después de que los indicadores parpadeen dos veces en morado, volverán a iluminarse en rojo.

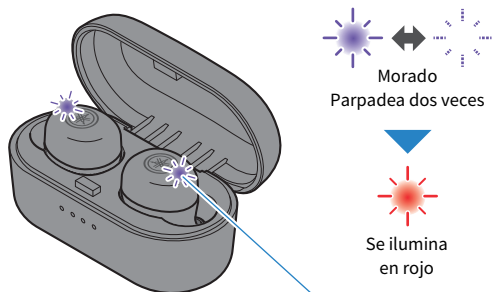

## 3 Retire el auricular (R) del estuche de carga.

Asegúrese de que el indicador se ilumina como se muestra a continuación.

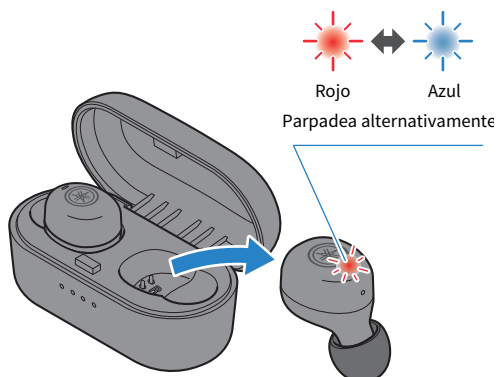

Después, ejecute el paso 4 en el transcurso de ocho segundos.

#### 4 Retire el auricular (L) del estuche de carga.

Después de asegurarse de que el indicador se ilumina en morado durante un segundo, siga los pasos indicados a continuación.

Si el indicador no se ilumina en morado durante un segundo, es posible que tenga que sacar el auricular (L) antes. Si esto ocurre, vuelva a intentarlo desde el paso 1.

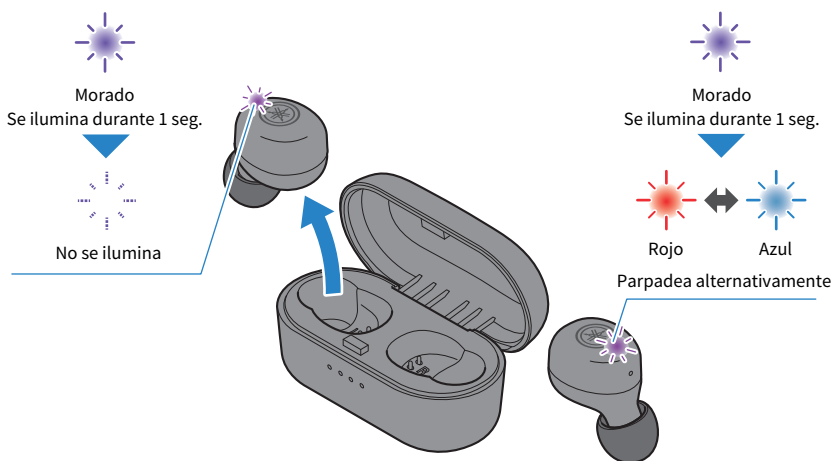

#### 5 Coloque los auriculares (L, R) en el estuche de carga.

Los auriculares ahora ya están inicializados.

#### Vínculos relacionados

“Emparejamiento por primera vez” (p.15)

## Actualización de firmware

Actualice el firmware de este producto con la aplicación Headphones Controller.

El firmware de este producto se puede actualizar para añadir nuevas funcionalidades, rectificar problemas del producto, etc. Para obtener información detallada sobre el contenido de las actualizaciones, consulte la página de información de producto en el sitio web de Yamaha.

### AVISO

- Para que la comunicación de datos entre este producto y su dispositivo Bluetooth sea estable, actualice el firmware en un lugar donde la señal sea buena. No haga lo siguiente mientras se esté actualizando el firmware:
  - Colocación de los auriculares en el estuche de carga
  - Apagar la alimentación de este producto.
  - Cerrar la aplicación Headphones Controller o utilizar otra aplicación.
  - Apagar el smartphone.
  - Cancelar la conexión entre el smartphone y este producto.

**1 En la pantalla principal de la aplicación Headphones Controller, abra el menú.**

**2 Pulse “Check for updates” (Buscar actualizaciones).**

Si hay una nueva versión de firmware, verá instrucciones sobre cómo realizar la actualización. Instale el firmware siguiendo las instrucciones que aparezcan en pantalla.

### Vínculos relacionados

- “Uso de la aplicación “Headphones Controller” (Controlador de auriculares)” (p.27)
- “Ajustes de la aplicación” (p.28)

## Lista de centros de soporte

Si el problema no se ha podido resolver, póngase en contacto con nosotros para obtener asistencia sobre el producto como se indica a continuación.

### **Para clientes en Japón**

- Póngase en contacto con la tienda donde adquirió este producto o con el Centro de Soporte de Productos que figura en la “Guía de inicio rápida” incluida con este producto.

### **Para clientes fuera de Japón**

- Póngase en contacto con el distribuidor o servicio técnico autorizado Yamaha más cercano.  
<https://manual.yamaha.com/av/support/>

# Apéndice

## Lista de operaciones

A continuación se muestran las operaciones principales de este producto.

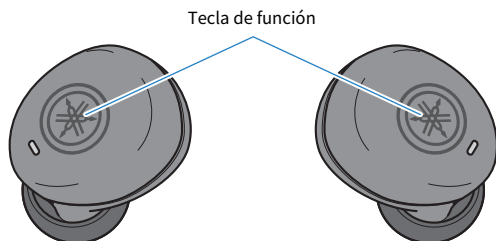

### Alimentación

- Encendido de la alimentación  
Tecla de función del auricular (L y R; manteniéndola pulsada durante dos segundos)
- Apagado de la alimentación  
Tecla de función del auricular (L y R; manteniéndola pulsada durante cinco segundos)

### Volumen

- Subir el volumen  
Tecla de función del auricular (R) (pulsando rápidamente dos veces seguidas)
- Bajar el volumen  
Tecla de función del auricular (L) (pulsando rápidamente dos veces seguidas)

### Reproducir música

- Pausa/reproducción  
Tecla de función del auricular (L) o (R)
  - Saltar a la canción siguiente  
Tecla de función del auricular (R) (manteniéndola pulsada hasta escuchar un pitido)
  - Volver al principio de la canción o saltar a la canción anterior  
Tecla de función del auricular (L) (manteniéndola pulsada hasta escuchar un pitido)
- El funcionamiento puede diferir dependiendo del dispositivo Bluetooth o la aplicación que esté utilizando.

### Las llamadas telefónicas.

- Recibir una llamada telefónica  
Tecla de función del auricular (R)
- Terminar una llamada telefónica  
Tecla de función del auricular (R)
- Ignorar una llamada  
Tecla de función del auricular (R) (manteniéndola pulsada durante al menos dos segundos)

### **Otras funciones**

- Iniciar el emparejamiento

Mantenga pulsadas las teclas de función de los auriculares (L y R) con la alimentación apagada (auricular L: dos segundos; auricular R: cinco segundos).

- Iniciar el asistente de voz

Tecla de función del auricular (R) (pulsando rápidamente tres veces seguidas)

## Lista de notificaciones del indicador y mensajes de audio

A continuación se muestran las notificaciones proporcionadas por el indicador luminoso y los mensajes de audio de este producto.

### Notificaciones de los indicadores de los auriculares

- Encendido de la alimentación  
Se ilumina durante 1 segundos (azul) y se apaga
- Notificaciones acerca de la carga restante de la batería  
Parpadea tres veces en rojo: queda poca cantidad de carga
- Modo de espera de emparejamiento con dispositivo Bluetooth  
Parpadea (entre rojo y azul alternativamente)
- Búsqueda de dispositivo Bluetooth emparejado  
No se ilumina
- Conexión a un dispositivo Bluetooth realizada  
Se ilumina (en azul, durante aprox. 20 seg.) y se apaga
- Apagado de la alimentación  
Se ilumina durante un segundo (rojo) y se apaga
- Conexión con el auricular (L) y el auricular (R) completada  
Se ilumina durante un segundo (morado) y se apaga

### Notificaciones del indicador cuando se realiza una carga

- Carga  
Se ilumina (rojo)
- Carga completada  
No se ilumina

### Notificaciones del indicador del estuche de carga

Cuando el estuche de carga no está conectado a una fuente de alimentación

- Durante cinco segundos inmediatamente después de colocar los auriculares en el estuche de carga  
Muestra la carga restante de la batería del estuche de carga y se apaga

Cuando el estuche de carga está conectado a una fuente de alimentación

- Muestra la carga restante de la batería del estuche de carga

## **Mensajes de audio**

- **Battery High**  
Queda mucha cantidad de carga en la batería
- **Battery Medium**  
Queda una cantidad de carga moderada en la batería
- **Battery Low**  
Queda poca cantidad de carga en la batería
- **Power Off**  
Apagado de la alimentación
- **Pairing**  
Comienza el emparejamiento (registro del dispositivo)
- **Pairing Successful**  
Emparejamiento completado/conexión realizada
- **Pairing Failed**  
No se ha completado el emparejamiento
- **Connected**  
Conexión a un dispositivo Bluetooth realizada
- **Disconnected**  
Desconectado de un dispositivo Bluetooth

## **Vínculos relacionados**

- “Cargar los auriculares” (p.9)
- “Cargar el estuche de carga” (p.10)
- “Encendido de la alimentación” (p.12)
- “Apagado de la alimentación” (p.13)
- “Carga restante de la batería” (p.14)
- “Emparejamiento por primera vez” (p.15)
- “Emparejamiento con un dispositivo diferente” (p.18)
- “Conexión a un dispositivo ya emparejado” (p.21)



## Especificaciones

A continuación se muestran las especificaciones de este producto.

- Tipo de transductores  
Dinámicos
- Unidad transductora  
6,0 mm
- Rango de frecuencias  
20–20.000 Hz
- Versión de Bluetooth  
5,0
- Perfiles compatibles  
A2DP, AVRCP, HFP, HSP
- Códecs compatibles  
SBC, AAC, Qualcomm® aptX™
- Protección de contenido compatible (solo Japón)  
SCMS-T
- Potencia de salida de RF  
Clase 1
- Alcance máximo de comunicación  
10 m (sin obstáculos)
- Cantidad máxima de dispositivos emparejables  
3

### Batería recargable

- Batería interna recargable  
Batería de iones de litio
- Tiempo de carga (hasta plena capacidad)  
Auriculares: aproximadamente 2 horas  
Estuche de carga: aprox. 2 horas
- Tiempo de reproducción continua  
Aproximadamente 6 horas  
Número de ciclos de carga de los auriculares disponibles con estuche de carga (cuando el estuche de carga está totalmente cargado)  
Aprox. 3 veces
- Margen de temperaturas de uso (al cargar)  
5–40 °C  
Cargue este producto dentro del margen de temperaturas indicado.

### General

- Calificación de resistencia al agua  
IPX 5 (auriculares)
- Peso  
5,0 (por auricular)

## Marcas comerciales

Las marcas comerciales utilizadas en esta documentación son las que se indican a continuación.

La marca denominativa y los logotipos de Bluetooth® son marcas comerciales registradas propiedad de Bluetooth SIG, Inc., y cualquier uso de dichas marcas por parte de Yamaha Corporation es bajo licencia. Otras marcas comerciales y nombres comerciales son propiedad de sus respectivos propietarios.

Qualcomm aptX es un producto de Qualcomm Technologies, Inc. y/o sus filiales.

Qualcomm es una marca comercial registrada por Qualcomm Incorporated en Estados Unidos y otros países. aptX es una marca comercial registrada por Qualcomm Technologies International, Ltd. en Estados Unidos y otros países.

### **Android™ y Google Play™**

Android y Google Play son marcas comerciales de Google LLC.

### **App Store<sup>SM</sup>**

App Store es una marca de servicios de Apple Inc.

### **Siri®**

Siri es una marca comercial registrada por Apple Inc. en Estados Unidos y otros países.

Yamaha Global Site  
<https://www.yamaha.com/>

Yamaha Downloads  
<https://download.yamaha.com/>

Manual Development Group  
© 2021 Yamaha Corporation

Published 11/2021 AMOD-D0

AV20-0117