



DIGITAL PIANO
PIANO NUMÉRIQUE
PIANO DIGITAL

P-S500

Owner's Manual

Mode d'emploi

Manual de instrucciones

Before using the instrument, be sure to read "PRECAUTIONS" on pages 4-5.

Avant d'utiliser l'instrument, lisez attentivement la section « PRÉCAUTIONS D'USAGE » aux pages 4 et 5.

Antes de utilizar el instrumento, lea las "PRECAUCIONES", en las páginas 4-5.



Smart Device App "Smart Pianist" (page 20)

You can get even more enjoyment out of this instrument—with additional functions and highly intuitive controls—by connecting to the "Smart Pianist" smart device app.

Application « Smart Pianist » pour appareil intelligent (page 20)

Profitez davantage encore de l'instrument, grâce à des fonctions supplémentaires et des commandes extrêmement intuitives, en vous connectant à l'application « Smart Pianist » pour appareil intelligent.

Aplicación para smartphones o tablets "Smart Pianist" (página 20)

Puede disfrutar aun más este instrumento si lo conecta a la aplicación "Smart Pianist" para smartphones o tablets, que proporciona más funciones y controles muy intuitivos.

English
Français
Español



EN FR ES

FCC INFORMATION (U.S.A.)

1. IMPORTANT NOTICE: DO NOT MODIFY THIS UNIT!

This product, when installed as indicated in the instructions contained in this manual, meets FCC requirements. Modifications not expressly approved by Yamaha may void your authority, granted by the FCC, to use the product.

2. IMPORTANT:

When connecting this product to accessories and/or another product use only high quality shielded cables. Cable/s supplied with this product MUST be used. Follow all installation instructions. Failure to follow instructions could void your FCC authorization to use this product in the USA.

3. NOTE:

This product has been tested and found to comply with the requirements listed in FCC Regulations, Part 15 for Class "B" digital devices. Compliance with these requirements provides a reasonable level of assurance that your use of this product in a residential environment will not result in harmful interference with other electronic devices. This equipment generates/uses radio frequencies and, if not installed and used according to the instructions found in the users manual, may cause interference harmful to the operation of other electronic

devices. Compliance with FCC regulations does not guarantee that interference will not occur in all installations. If this product is found to be the source of interference, which can be determined by turning the unit "OFF" and "ON", please try to eliminate the problem by using one of the following measures:

Relocate either this product or the device that is being affected by the interference.

Utilize power outlets that are on different branch (circuit breaker or fuse) circuits or install AC line filter/s.

In the case of radio or TV interference, relocate/reorient the antenna. If the antenna lead-in is 300 ohm ribbon lead, change the lead-in to co-axial type cable.

If these corrective measures do not produce satisfactory results, please contact the local retailer authorized to distribute this type of product. If you can not locate the appropriate retailer, please contact Yamaha Corporation of America, Electronic Service Division, 6600 Orangethorpe Ave, Buena Park, CA90620

The above statements apply ONLY to those products distributed by Yamaha Corporation of America or its subsidiaries.

* This applies only to products distributed by Yamaha Corporation of America.

(class B)

COMPLIANCE INFORMATION STATEMENT (Supplier's declaration of conformity procedure)

Responsible Party : Yamaha Corporation of America

Address : 6600 Orangethorpe Ave., Buena Park, Calif. 90620

Telephone : 714-522-9011

Type of Equipment : Digital Piano

Model Name : P-S500

This device complies with Part 15 of the FCC Rules.

Operation is subject to the following two conditions:

- 1) this device may not cause harmful interference, and
- 2) this device must accept any interference received including interference that may cause undesired operation.

* This applies only to products distributed by Yamaha Corporation of America.

(FCC SDoC)

El número de modelo, el número de serie, los requisitos de alimentación, etc. pueden encontrarse en la placa de identificación o cerca de ella. Esta placa se encuentra en la parte inferior de la unidad. Debe anotar dicho número en el espacio proporcionado a continuación y conservar este manual como comprobante permanente de su compra para facilitar la identificación en caso de robo.

Nº de modelo

Nº de serie

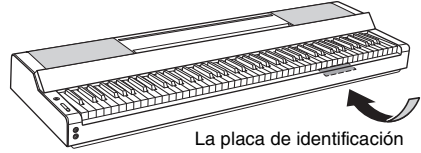

La placa de identificación se encuentra en la parte inferior de la unidad.

(bottom_es_01)

PRECAUCIONES

LEER DETENIDAMENTE ANTES DE EMPEZAR

Guarde este manual en un lugar seguro y fácilmente accesible para futuras consultas.

Para el adaptador de CA



ADVERTENCIA

- Este adaptador de CA ha sido diseñado para su uso exclusivo con instrumentos electrónicos de Yamaha. No lo utilice para ninguna otra finalidad.
- Únicamente para uso en interiores. No utilizar en entornos donde haya humedad.



ATENCIÓN

- Durante la instalación, asegúrese de que se puede acceder fácilmente a la toma de CA. Si se produjera algún problema o funcionamiento defectuoso, apague el interruptor de alimentación del instrumento y desconecte el adaptador de CA de la toma. Si el adaptador de CA está conectado a la toma de CA, tenga en cuenta que le sigue llegando una corriente mínima, aunque el interruptor de alimentación esté apagado. Si no va a utilizar el instrumento durante algún tiempo, asegúrese de desenchufar el cable de alimentación de la toma de CA mural.

Para el instrumento



ADVERTENCIA

Siga siempre las precauciones básicas detalladas a continuación para prevenir la posibilidad de lesiones graves, o incluso la muerte, por descargas eléctricas, cortocircuitos, daños, incendios u otros peligros. Estas precauciones incluyen, aunque no de forma exclusiva, las siguientes:

Fuente de alimentación/Adaptador de CA

- No coloque el cable de alimentación cerca de fuentes de calor como calefactores o radiadores. Asimismo, no doble demasiado el cable ni lo deteriore de ningún otro modo, ni ponga objetos pesados encima de él.
- Utilice el instrumento únicamente con la tensión especificada. La tensión requerida aparece impresa en la placa de nombre del instrumento.
- Utilice solamente el adaptador especificado (página 35). Si se usa un adaptador erróneo, pueden producirse daños en el instrumento o recalentamiento.
- Utilice únicamente el enchufe y el cable de alimentación suministrado.
- Compruebe periódicamente el enchufe y quite la suciedad o el polvo que pudiera haberse acumulado en él.

No abrir

- El instrumento contiene piezas cuyo mantenimiento no debe realizar el usuario. No abra el instrumento ni trate de desmontar o modificar de forma alguna los componentes internos. En caso de mal funcionamiento, deje de usarlo de inmediato y pida al servicio técnico de Yamaha que lo inspeccione.

Advertencia sobre el agua

- No exponga el instrumento a la lluvia, ni lo use cerca del agua o en lugares donde haya mucha humedad, ni le ponga encima recipientes (como jarrones, botellas o vasos) que contengan líquido, ya que puede derramarse y penetrar en el interior del aparato. Si algún líquido, como agua, se filtrara en el instrumento, apáguelo de inmediato y desenchúfelo de la toma de CA. Seguidamente, pida al servicio técnico de Yamaha que lo revise.
- Nunca enchufe o desenchufe un cable eléctrico con las manos mojadas.

Advertencia sobre el fuego

- No coloque sobre la unidad objetos encendidos como, por ejemplo, velas, porque podrían caerse y provocar un incendio.

Si observa cualquier anomalía

- Si surge alguno de los problemas siguientes, apague inmediatamente el interruptor y desenchufe el producto. Seguidamente, pida al servicio técnico de Yamaha que revise el dispositivo.
 - El cable de alimentación o el enchufe están desgastados o dañados.
 - Produce olor o humo no habituales.
 - Se ha caído algún objeto dentro del instrumento.
 - Se produce una pérdida repentina de sonido mientras se está utilizando el instrumento.
 - Si existe cualquier grieta o rotura en el instrumento.



ATENCIÓN

Siga siempre las precauciones básicas que se muestran a continuación para evitar posibles lesiones personales, así como daños en el instrumento o en otros objetos. Estas precauciones incluyen, aunque no de forma exclusiva, las siguientes:

Fuente de alimentación/Adaptador de CA

- No conecte el instrumento a una toma eléctrica usando un conector múltiple. Si lo hiciera, podría producirse una calidad menor de sonido o un recalentamiento en la toma.
- Cuando quite el enchufe del instrumento o de la toma, tire siempre del propio enchufe y no del cable. Si tira del cable, podría dañarlo.
- Cuando no vaya a utilizar el instrumento durante un período prolongado de tiempo o mientras haya tormentas con aparato eléctrico, retire el enchufe de la toma de corriente.

Colocación

- No coloque el instrumento en una posición inestable en la que se pueda caer accidentalmente.
- No se acerque al instrumento durante un terremoto. La sacudidas fuertes durante un terremoto podrían provocar que el instrumento se moviera o se cayera, lo que podría provocar daños en el instrumento o en sus partes con el consiguiente riesgo de causar lesiones.
- Cuando transporte o mueva el instrumento, pida ayuda siempre a dos o más personas. No intente levantar usted solo el instrumento ya que podría dañarse la espalda, sufrir otro tipo de lesiones o causar daños en el instrumento.
- Antes de mover el instrumento, retire todos los cables conectados para evitar daños en los propios cables o lesiones a alguien que pudiera tropezar con ellos.
- Cuando mueva el instrumento, sujételo siempre por debajo. Agarrarlo por el rebaje en el que se encuentran los conectores puede dañar los conectores o el instrumento y provocar lesiones.
- Cuando instale el producto, asegúrese de que se puede acceder fácilmente a la toma de CA que está utilizando. Si se produce algún problema o un fallo en el funcionamiento, apague inmediatamente el interruptor de alimentación y desconecte el enchufe de la toma de corriente. Incluso cuando el interruptor de alimentación está apagado, sigue llegando al instrumento un nivel mínimo de electricidad. Si no va a utilizar el producto durante un periodo prolongado de tiempo, asegúrese de desenchufar el cable de alimentación de la toma de CA de la pared.
- Utilice solo el atril específico para el instrumento (página 17). Cuando lo coloque, utilice solamente los tornillos suministrados. Si no lo hace así podría causar daños en los componentes internos o provocar la caída del instrumento.
- No apoye el instrumento en vertical contra la pared ni lo coloque con el lado de los conectores hacia abajo. El instrumento podría caerse y provocar daños o lesiones. Asegúrese de colocar el instrumento horizontalmente sobre una mesa o utilice el soporte especificado para el instrumento (página 17).

Conexiones

- Antes de conectar el instrumento a otros componentes electrónicos, desconecte la alimentación de todos los componentes. Antes de conectar o desconectar la alimentación de todos los componentes, ponga todos los niveles de volumen al mínimo.
- Asegúrese de ajustar el volumen de todos los componentes al nivel mínimo y vaya subiendo gradualmente los controles de volumen mientras toca el instrumento para ajustar el nivel de sonido deseado.

Manipulación

- No introduzca los dedos o la mano en ningún hueco del instrumento.
- Nunca inserte ni deje caer papeles u objetos metálicos o de otro tipo entre las hendiduras del panel o del teclado. Podría causar lesiones personales, daños en el instrumento o en otros equipos, o fallos en el funcionamiento.
- No se apoye ni coloque objetos pesados sobre el instrumento, y no ejerza una fuerza excesiva sobre los botones, los interruptores, el atril o los conectores.
- No utilice el instrumento o dispositivo ni los auriculares con volumen alto o incómodo durante un periodo prolongado, ya que podría provocar una pérdida de audición permanente. Si experimenta alguna pérdida de audición u oye pitidos, consulte a un médico.

Yamaha no puede considerarse responsable de los daños causados por uso indebido, modificaciones en el instrumento o por datos que se hayan perdido o destruido.

Desconecte siempre la alimentación cuando no use el instrumento. Aunque el interruptor [0] (En espera/Encendido) se encuentre en la posición de espera (con la lámpara de encendido apagada), la electricidad sigue circulando por el instrumento a nivel mínimo.

Si no va a utilizar el instrumento durante un periodo prolongado de tiempo, asegúrese de desenchufar el cable de alimentación de la toma.

AVISO

Para evitar la posibilidad de desperfectos o daños en el producto, los datos u otros objetos, tenga en cuenta los avisos que se indican a continuación.

■ Manipulación

- No conecte este producto directamente a una red Wi-Fi pública ni a Internet. Este producto solo se puede conectar a Internet mediante un router con protección de contraseña segura. Consulte al fabricante del router para obtener información sobre prácticas recomendadas de seguridad.
- No utilice el instrumento junto a televisores, radios, equipos estereofónicos, teléfonos móviles u otros dispositivos eléctricos. Si lo hiciera, el instrumento, el televisor o la radio podrían generar ruidos. Cuando utilice el instrumento con una aplicación en un dispositivo inteligente como un smartphone o un tablet, le recomendamos que active Wi-Fi en dicho dispositivo después de activar el “Modo avión” para evitar el ruido producido por la comunicación.
- No exponga el instrumento a polvo o vibraciones excesivas ni a temperaturas extremas (evite ponerlo al sol, cerca de estufas o dentro de automóviles durante el día) para evitar así la posibilidad de que se deforme el panel o se dañen los componentes internos, o se produzca un funcionamiento inestable. (Rango de temperatura de servicio verificado: de 5° a 40 °C).
- Tampoco coloque objetos de vinilo, plástico o goma sobre el instrumento, pues podrían decolorar el panel o el teclado.

■ Mantenimiento

- Cuando limpie el instrumento, utilice un paño suave, seco o ligeramente mojado. No use diluyentes de pintura, disolventes, alcohol, líquidos limpiadores ni paños impregnados con productos químicos.

■ Guardado de datos

- Algunos datos del instrumento (página 29) se retienen cuando se apaga la alimentación. Para protegerse frente a la pérdida de datos debida a fallos, un error de funcionamiento, etc. guarde los datos importantes en la aplicación “Smart Pianist” para smartphone o tablet. Puede hacer una copia de seguridad de los datos y ajustes de este instrumento en “Smart Pianist” como archivo de copia de seguridad.

Información

■ Acerca del copyright

- Queda terminantemente prohibida la copia de datos musicales disponibles en el mercado, incluidos, entre otros, los datos MIDI y/o los datos de audio, excepto para uso personal del comprador.
- En este producto se incluye contenido cuyo copyright es propiedad de Yamaha, o para el cual Yamaha dispone de licencia para utilizar el copyright de otras empresas. Debido a las leyes de copyright y otras leyes aplicables, NO está permitido distribuir soportes en los que se guarde o se grabe este contenido y se mantenga prácticamente igual o muy similar al contenido del producto.
 - * El contenido descrito anteriormente incluye un programa informático, datos de acompañamiento de Estilo, datos MIDI, datos WAVE, datos de grabación de voz, una partitura, datos de partituras, etc.
 - * No está permitido distribuir soportes en los que se haya grabado su interpretación o producción musical utilizando este contenido y no se requiere el permiso de Yamaha Corporation en tales casos.

■ Acerca de las funciones y datos incluidos con el instrumento

- Yamaha podría actualizar periódicamente el firmware del producto, sin previo aviso y con fines de mejora de funciones y usabilidad. Para sacar el máximo partido de este instrumento, le recomendamos que lo actualice a la versión más reciente. Puede descargar el firmware más reciente del siguiente sitio web:
<https://download.yamaha.com/>
- Se han editado la duración y los arreglos de algunas de las Canciones predefinidas, por lo que pueden no ser exactamente iguales que las originales.
- Este dispositivo puede usar varios tipos y formatos de datos musicales, y optimizarlos previamente en el formato adecuado para utilizarlos con el dispositivo. Como resultado, es posible que este dispositivo no los reproduzca con la precisión que sus productores o compositores hubieran deseado.

■ Acerca de este manual

- Las ilustraciones y pantallas LCD contenidas se ofrecen exclusivamente a título informativo y pueden variar con respecto a las de su instrumento.
- Las letras al final del nombre de modelo (como “B” o “WH”) indican el color del instrumento. Dado que indican simplemente la apariencia, estas letras se omiten en este manual.
- Windows es una marca comercial registrada de Microsoft® Corporation en Estados Unidos y otros países.
- Apple, iTunes, iPhone, iPad, iPod touch y Lightning son marcas registradas de Apple Inc., registradas en EE.UU. y en otros países.
- Android y Google Play son marcas comerciales de Google LLC.
- Los nombres de empresas y productos que aparecen en este manual son marcas comerciales o marcas registradas de sus respectivas empresas.

Formatos compatibles con este instrumento

■ GM2

“GM (General MIDI)” es uno de los formatos de asignación de Voces más comunes. “Sistema GM nivel 2” es una especificación estándar que mejora el “GM” original con una mayor compatibilidad con los datos de Canciones. Aporta una polifonía más avanzada, una mayor selección de Voces y parámetros de Voces ampliados, e integra el procesamiento de efectos.

■ XG

XG es una ampliación importante del formato Nivel 1 del sistema GM y ha sido desarrollado por Yamaha específicamente para ofrecer más Voces y variaciones, así como un mayor control expresivo sobre las Voces y los efectos, y para asegurar la compatibilidad de los datos en el futuro.

■ GS

GS ha sido desarrollado por Roland Corporation. Al igual que XG de Yamaha, GS es una importante mejora del GM para ofrecer más sonidos y kits de batería con sus variaciones, además de un mayor control expresivo de las Voces y efectos.

■ XF

El formato XF de Yamaha mejora el estándar SMF (archivo MIDI estándar) con una mayor funcionalidad y capacidad de ampliación abierta para el futuro. Este instrumento puede mostrar letras de Canciones cuando se reproduce un archivo XF que contiene datos de letras de Canciones.

Enhorabuena por la adquisición de este piano digital Yamaha.

Este instrumento le brinda el placer de tocar sus Canciones favoritas por si mismo o con ayuda de la función de Luces Guía. Le recomendamos que lea detenidamente este manual para poder disfrutar de las funciones prácticas y avanzadas del instrumento. También recomendamos guardar el manual en un lugar seguro y accesible para futuras consultas.

Acerca de los manuales

Este instrumento cuenta con los siguientes documentos y materiales informativos.

Documentos incluidos



Manual de instrucciones (este documento)

En él se explica el modo de uso del instrumento.

Material en línea (se puede descargar desde Internet)



Data List (Lista de datos)

Contiene listas de Voces y Estilos, así como información relacionada con MIDI de este instrumento.



Computer-related Operations (Operaciones relacionadas con el ordenador)

Incluye instrucciones para conectar este instrumento a un ordenador, así como las operaciones relativas a la transferencia y la recepción de archivos y datos.

Para obtener estos manuales, acceda al sitio web Yamaha Downloads y escriba el nombre del modelo para buscar los archivos que desee.

Yamaha Downloads (Descargas de Yamaha)

<https://download.yamaha.com/>

Accesorios incluidos

- **Manual de instrucciones (este libro)**
- **Online Member Product Registration (Hoja de registro de producto para miembros en línea)**
- **Adaptador de CA y cable de alimentación (puede que no se incluya en su zona; consulte al distribuidor de Yamaha).**
- **Atril**
- **Pedal interruptor**

Índice

PRECAUCIONES.....	4
AVISO	6
Información.....	6
Acerca de los manuales.....	8
Accesorios incluidos.....	8
Características principales	
– Smart Pianist proporciona todo un universo de control e interpretación al piano –	10
Terminales y controles del panel	12
Panel superior.....	12
Panel posterior.....	13
Inicio	14
Encendido y apagado.....	14
Ajuste del volumen principal.....	15
Colocación del atril.....	16
Uso de un pedal (interruptor) – toma [AUX PEDAL] (pedal auxiliar).....	17
Uso de una pedalera y de un soporte de teclado (vendidos por separado) – toma [PEDAL UNIT] (pedalera).....	17
Uso de auriculares – toma [PHONES] (auriculares).....	19
Cómo tocar con Smart Pianist	20
Instalación de Smart Pianist.....	20
Conexión a Smart Pianist.....	20
Cómo tocar el instrumento en modo autónomo	24
Reproducción de diversos sonidos de instrumentos musicales (Voces) – [VOICE] (Voz).....	24
Reproducción de un Estilo con acompañamiento automático – [STYLE] (Estilo).....	25
Reproducción de una Canción – [SONG] (Canción).....	26
Ajuste del tempo – [TEMPO].....	26
Práctica con las luces de la función de guía – [GUIDE] (guía).....	27
Uso del metrónomo – [METRONOME] (metrónomo).....	27
Configuración de ajustes de diversas funciones – [FUNCTION] (función).....	28
Restablecimiento de los ajustes programados de fábrica (inicialización).....	29
Conexión con otros dispositivos	30
Conexión con un smartphone o una tablet para usar una aplicación : terminal [iPad], terminal [USB TO DEVICE] o terminal [USB TO HOST].....	30
Conexión a un dispositivo de audio externo: toma [AUX IN] y tomas AUX OUT [R]/[L/L+R].....	30
Conexión de un micrófono: toma [MIC INPUT].....	31
Conexión a un ordenador: terminal [USB TO HOST].....	32
Transmitir y recibir datos de audio (función de la interfaz de audio USB) – Terminal [iPad], terminal [USB TO HOST].....	33
Resolución de problemas	34
Especificaciones	35
Índice alfabético	37

Características principales

– Smart Pianist proporciona todo un universo de control e interpretación al piano –

Disfrute más del piano con Smart Pianist

Usar este instrumento con la aplicación “Smart Pianist” para smartphones o tablets permite disfrutar plenamente de diversas funciones, tales como tocar mientras suena una Canción favorita o interpretar con un grupo musical o conjunto de instrumentos. Pruebe a instalar la aplicación en su smartphone o tablet y a conectarla a este instrumento para aprovechar esas funciones adicionales.

Para obtener detalles sobre la aplicación y los dispositivos compatibles, consulte el sitio web que figura más abajo o busque “Yamaha Smart Pianist” en un motor de búsqueda de Internet. Para obtener información sobre la conexión, consulte la página 20.

<https://www.yamaha.com/kbdapps/>

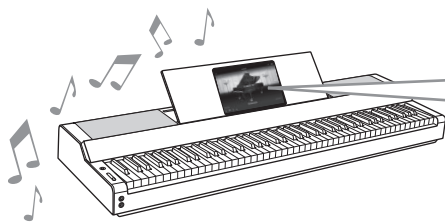

Reproduzca sus Canciones favoritas de inmediato

Este instrumento lleva preinstaladas varias Canciones populares, clásicas y de lecciones. Smart Pianist permite ver la notación musical (partitura) de estas Canciones. Para las personas a quienes les cuesta leer música, la función de Luces Guía (página 27) indica la siguiente tecla que hay que tocar. Solo hay que pulsar las teclas en el momento correcto indicado por las Luces Guía a medida que estas se mueven sobre las teclas. Además, la función de guía le permite practicar a su propio ritmo, porque la reproducción de la Canción se detiene y espera a que toque las notas correctas. También le permite practicar con una sola mano o practicar repetidamente un intervalo concreto de la Canción.

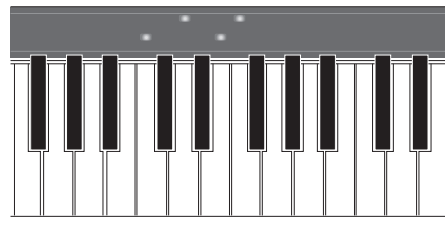
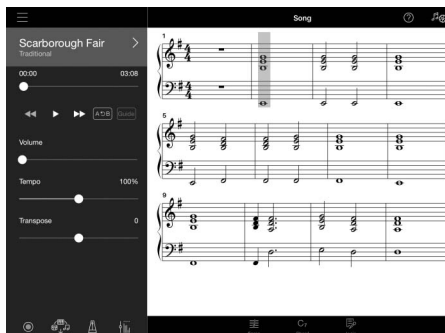

La aplicación también incluye una función de conversión de audio a partitura, que crea automáticamente una partitura de acompañamiento de piano a partir de las Canciones del smartphone o la tablet. Incluso sin partitura, puede disfrutar tocando el acompañamiento de piano para una Canción.

Disfrute de un acompañamiento de grupo musical y cante con su propia interpretación

Este instrumento presenta una amplia variedad de Voces instrumentales, tales como piano, órgano, guitarra o saxofón, entre otras. También le permite superponer dos Voces o reproducir Voces distintas en las secciones de la mano derecha y de la mano izquierda. Además, la función de Estilo proporciona un acompañamiento dinámico de grupo musical aunque toque solo, así como gran cantidad de patrones de diversos géneros musicales para que use el más acorde con su interpretación. Incluso puede conectar un micrófono y cantar junto con su propia interpretación. Y utilizar sofisticadas funciones de armonía que le permiten crear automáticamente coros vocales aunque cante en solitario.

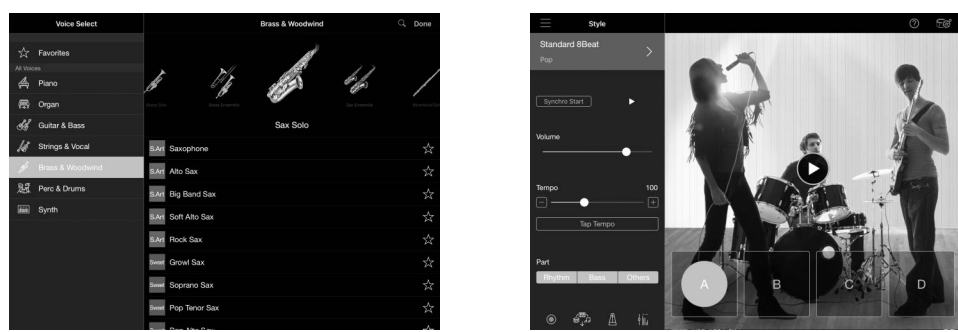

Interpretación con su sonido de piano favorito

Las Voces de piano se han creado a partir de muestras del emblemático piano de cola CFX de Yamaha y del mundialmente famoso piano de cola Bösendorfer*. En Smart Pianist, la función Piano Room reproduce la reverberación del sonido en función del entorno (como una sala de conciertos), así como los sutiles cambios de sonido que se producen al abrir o cerrar la tapa de un piano de cola. De este modo, puede personalizar el sonido del piano exactamente a su gusto.

*Bösendorfer es una filial de Yamaha.

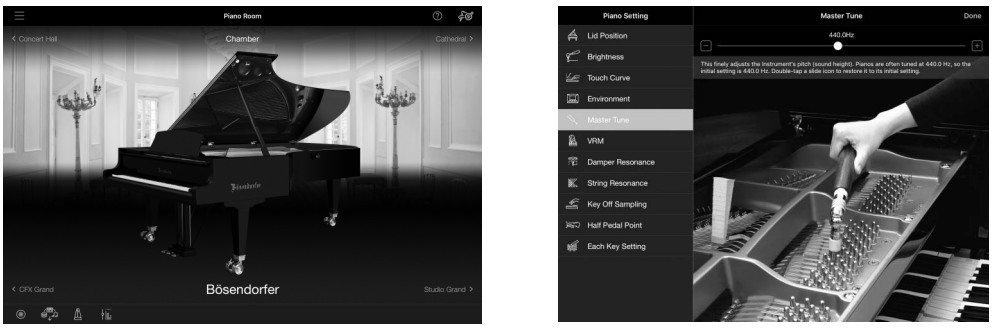

El uso de Smart Pianist le brinda acceso a gran cantidad de funciones sumamente prácticas y potentes, como grabación, ajuste del balance de sonido entre las partes del teclado, las Canciones y los Estilos, o la transposición de la afinación de la Canción. (Consulte la página 36 para obtener información sobre estas funciones adicionales).

NOTA

Todos los ejemplos de pantallas que se muestran en este documento se han capturado en la aplicación que tenía las especificaciones más recientes en la fecha de publicación. Las pantallas y las especificaciones pueden actualizarse con fines de mejora.

Terminales y controles del panel

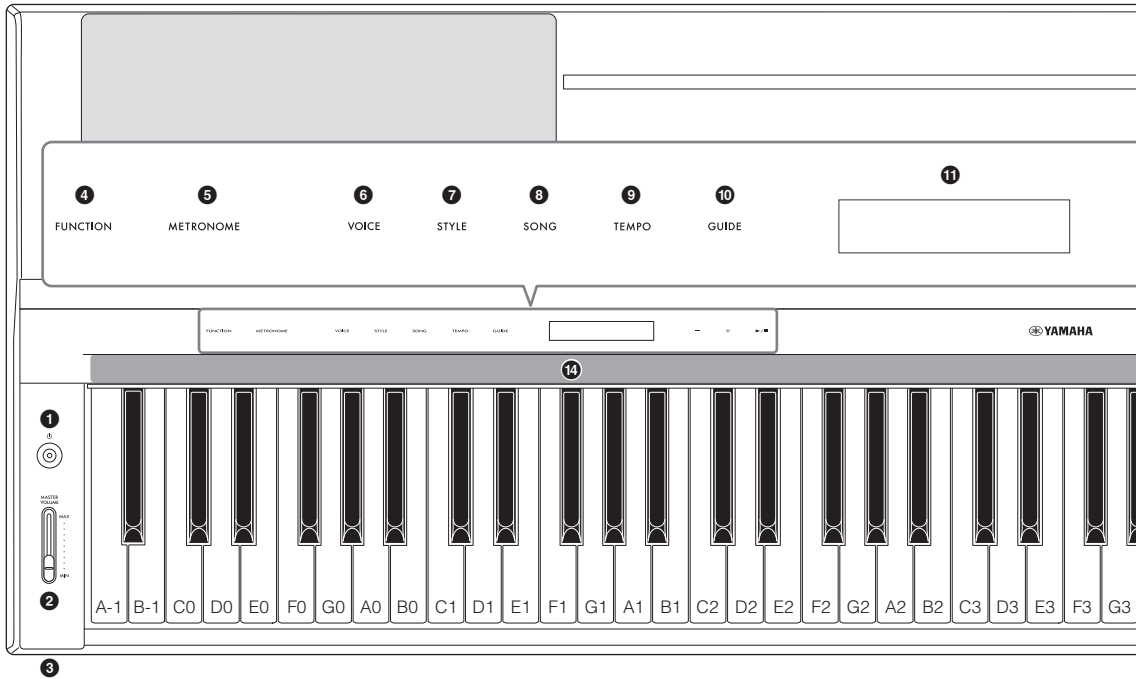

Panel superior

- 1 Interruptor [] (en espera/encendido) (página 14)**
Permite encender el instrumento o ponerlo en modo de espera.
- 2 Mando deslizante [MASTER VOLUME] (volumen maestro) (página 15)**
Permite ajustar el volumen general.
- 3 Tomas [PHONES] (auriculares) (página 19)**
Permiten conectar unos auriculares.
- 4 Botón [FUNCTION] (función) (página 28)**
Abre la pantalla para configurar diversas funciones, como la transposición y la afinación.
- 5 Botón [METRONOME] (metrónomo) (página 27)**
Activa o desactiva el metrónomo.
- 6 Botón [VOICE] (Voz) (página 24)**
Abre la pantalla para seleccionar Voces.
- 7 Botón [STYLE] (Estilo) (página 25)**
Abre la pantalla para seleccionar Estilos.
- 8 Botón [SONG] (Canción) (página 26)**
Abre la pantalla para seleccionar Canciones.

- 9 Botón [TEMPO] (página 26)**
Abre la pantalla para ajustar el tempo.
- 10 Botón [GUIDE] (guía) (página 27)**
Abre la pantalla para configurar la función de guía.
- 11 Pantalla**
Indica la configuración actual del instrumento.
- 12 Botones [-]/[+] (página 24)**
Permiten seleccionar una Voz o un Estilo, o bien cambiar el valor de un parámetro, como el tempo. Si mantiene pulsado alguno de estos botones, se cambia el valor de forma continua. Pulsar los dos botones [-] y [+] simultáneamente permite restablecer el parámetro a su valor predeterminado.
- 13 Botón [▶/■] (inicio/parada) (página 24)**
Inicia o detiene la reproducción de la Canción o del Estilo seleccionado.
- 14 Luces Guía (página 27)**
Junto a cada tecla van integradas cuatro luces. Estas luces se encienden sucesivamente describiendo un patrón descendente durante la reproducción de la Canción para indicar las notas que debe tocar y cuándo debe tocarlas.

Los botones de control y la pantalla se muestran cuando la alimentación está encendida.

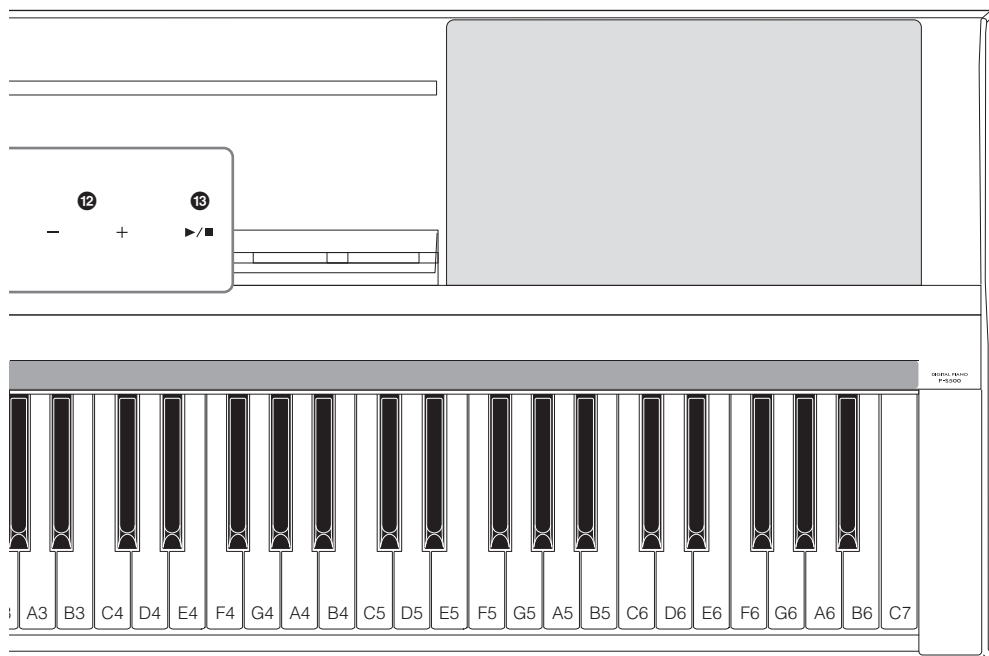

Panel posterior

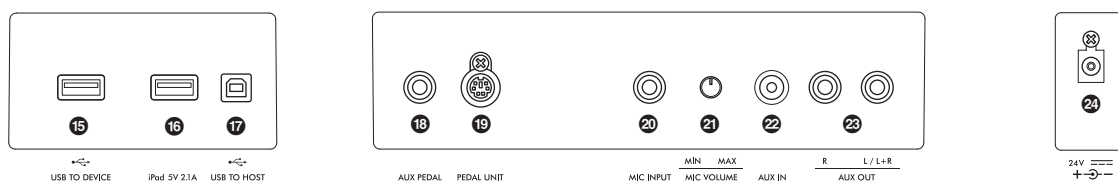

- 15 Terminal [USB TO DEVICE] (USB a dispositivo) (página 22)**
Permite conectar un adaptador USB de LAN inalámbrica (se vende por separado).
- 16 Terminal [iPad] (página 21, 33)**
Permite conectar un smartphone o tablet mediante un conector Lightning.
- 17 Terminal [USB TO HOST] (USB a host) (páginas 21, 32 y 33)**
Permite conectar un ordenador o un smartphone o una tablet mediante un conector USB tipo C.
- 18 Toma [AUX PEDAL] (pedal auxiliar) (página 17)**
Permite conectar el pedal incluido o los pedales que se venden por separado.
- 19 Toma [PEDAL UNIT] (Pedalera) (página 17)**
Permite conectar una pedalera que se vende por separado.
- 20 Toma [MIC INPUT] (entrada de micrófono) (página 31)**
Permite conectar un micrófono.
- 21 Mando [MIC VOLUME] (volumen del micrófono) (página 31)**
Permite ajustar el nivel de entrada de la toma [MIC INPUT].
- 22 Toma [AUX IN] (entrada auxiliar) (página 30)**
Permite conectar un dispositivo de audio externo, como por ejemplo un reproductor de audio portátil. La reproducción de audio en el dispositivo conectado se puede emitir desde el altavoz de este instrumento.
- 23 Tomas AUX OUT [R]/[L/L+R] (salida auxiliar derecha; izquierda/izquierda y derecha) (página 31)**
Permiten conectar un dispositivo de audio externo, como un altavoz. El sonido que se reproduce en este instrumento se puede emitir a través del altavoz del dispositivo externo conectado.
- 24 Toma DC IN (entrada de CC) (página 14)**
Permite conectar el adaptador de CA.

En esta sección se explica cómo configurar y comenzar a usar el instrumento. La configuración es tan simple que puede comenzar a tocar de inmediato.

Encendido y apagado

- 1 Conecte las clavijas del adaptador de CA y del cable de alimentación en el orden que muestra la ilustración.

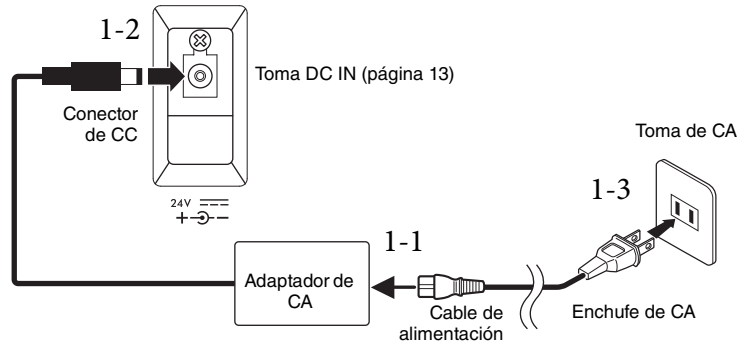

El formato del enchufe y de la toma varían según cada zona concreta.

⚠ **ADVERTENCIA**

Utilice solamente el adaptador de CA (página 35) especificado. Si se usa un adaptador de CA erróneo, pueden producirse daños en el instrumento o recalentamiento.

⚠ **ATENCIÓN**

Al instalar el instrumento, asegúrese de que puede accederse fácilmente a la toma de CA. Si se produce algún problema o un fallo en el funcionamiento, apague inmediatamente el equipo y desconecte el enchufe de la toma de corriente.

NOTA

Cuando desconecte el cable de alimentación o el adaptador de CA, primero apague la alimentación y después siga este procedimiento a la inversa.

- 2 Baje el mando deslizante [MASTER VOLUME] a "MIN".

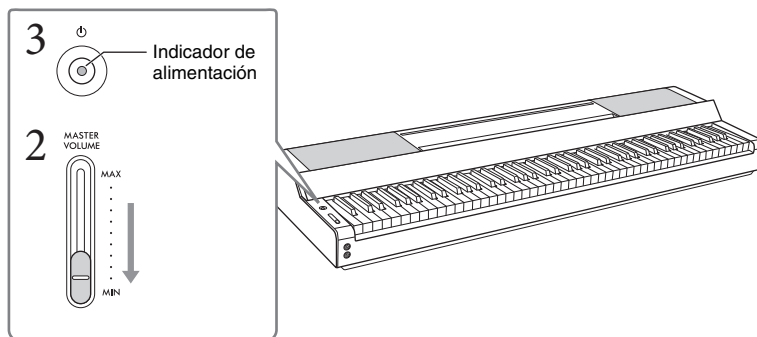

- 3 Pulse el interruptor [⏻] (en espera/encendido) para encender el instrumento.

El indicador de encendido del interruptor [⏻] (en espera/encendido) se ilumina y aparecen los botones de control.

- 4 Ajuste el volumen.

Toque el teclado para producir sonido y suba el mando deslizante [MASTER VOLUME] lentamente mientras ajusta el volumen.

5 Cuando acabe de utilizar el instrumento, apague la alimentación pulsando el interruptor [⏻] (en espera/encendido) durante un segundo, aproximadamente.

La pantalla, los botones de control y el indicador de encendido se apagarán.

⚠ **ATENCIÓN**

Aunque el interruptor [⏻] (en espera/encendido) se encuentre en la posición de espera, la electricidad sigue fluyendo al instrumento al nivel mínimo. Cuando no vaya a utilizar el instrumento durante un período prolongado de tiempo o mientras haya tormentas con aparato eléctrico, retire el enchufe de la toma de corriente.

AVISO

- Después de encender el interruptor, no pulse ninguna tecla ni pedal hasta que el instrumento se haya iniciado por completo (aparecen los botones de control). Si lo hiciera, podría causar un funcionamiento defectuoso.
- Si tiene que forzar el apagado del instrumento, mantenga pulsado el interruptor [⏻] (en espera/encendido) durante más de tres segundos. Tenga en cuenta que el apagado forzado podría producir pérdida de datos y daños en el instrumento.

Función de apagado automático

Para evitar un consumo de electricidad innecesario, este instrumento presenta una función de apagado automático que lo apaga automáticamente si no se utiliza durante un determinado periodo de tiempo. La cantidad de tiempo que transcurrirá antes de que se desactive automáticamente es de aproximadamente 30 minutos, de forma predeterminada, pero se puede cambiar en [Utility] → [System] en Smart Pianist.

AVISO

Todos los datos que no se hayan guardado se perderán cuando el instrumento se apague automáticamente. Asegúrese de guardar los datos antes de que esto ocurra.

Desactivación del apagado automático (método sencillo)

Encienda la alimentación mientras mantiene pulsada la nota más grave del teclado. El instrumento se encenderá con la función de apagado automático desactivada.

Tecla más grave (A1) (La1)



NOTA

Puede activar o desactivar la función de apagado automático mediante el botón [FUNCTION] (página 29).

Ajuste del volumen principal

Para ajustar el volumen del sonido de todo el teclado, utilice el mando deslizante [MASTER VOLUME]. Toque el teclado para escuchar el sonido mientras ajusta el volumen.

⚠ **ATENCIÓN**

No utilice el instrumento durante mucho tiempo a niveles de volumen excesivamente altos, ya que ello puede causar pérdida de audición permanente.

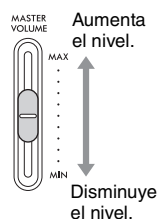

Control acústico inteligente (IAC, Intelligent Acoustic Control)

La función de IAC (Control acústico inteligente) ajusta automáticamente la calidad del sonido y la controla en función del volumen global del instrumento. Aunque se toque el instrumento con el volumen general bajado, permite que se escuchen claramente tanto los sonidos graves como los sonidos agudos. El IAC solo afecta al sonido de los altavoces del instrumento. Esta función está activada de manera predeterminada; sin embargo, puede activarla o desactivarlo, así como establecer la profundidad, en [Utility] → [Sound Setting] en Smart Pianist.

Colocación del atril

- 1 Inserte el atril en las ranuras.

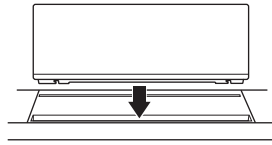

- 2 Despliegue el soporte de la parte posterior del atril para encajarlo en la ranura.

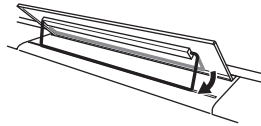

- 3 Deslice el resto del atril hacia la derecha para que quede bien sujeto.

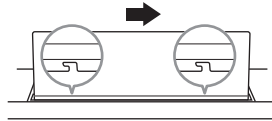

Para desmontar el atril, deslícelo hacia la izquierda y, luego, levántelo.

ATENCIÓN

- Antes de usar el atril, asegúrese de que esté bien encajado en la ranura y haya quedado bien sujeto. Además, asegúrese de retirar el smartphone o la tablet, etc., del atril cuando mueva el instrumento. De lo contrario, podrían producirse daños en el instrumento, el smartphone o la tablet, o incluso lesiones.
- Tenga cuidado de no pillarse los dedos al montar o desmontar el atril.

Uso de un pedal (interruptor) – toma [AUX PEDAL] (pedal auxiliar)

Conecte el pedal interruptor incluido a la toma [AUX PEDAL]. Al igual que con un pedal de resonancia de un piano, al pisar el pedal mantiene las notas aunque levante los dedos de las teclas. También se puede conectar a esta toma pedales que se venden por separado, como el pedal FC3A o el pedal interruptor FC4A o FC5. El FC3A permite usar la función de medio pedal (página 18).

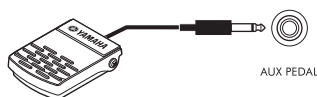

Puede cambiar la función del pedal en [Utility] → [Pedal Setting] en Smart Pianist. Hay varias funciones disponibles, como “Style Start/Stop”.

NOTA

- Asegúrese de que la alimentación esté desconectada cuando conecte o desconecte el pedal o pedal interruptor.
- No pise el pedal interruptor ni el pedal mientras conecta la alimentación eléctrica. Si lo hiciera, cambiaría la polaridad reconocida del pedal o del pedal interruptor y, por tanto, funcionaría a la inversa.

Uso de una pedalera y de un soporte de teclado (vendidos por separado) – toma [PEDAL UNIT] (pedalera)

Se puede conectar a la toma [PEDAL UNIT] una pedalera LP-1B/LP-1WH, que se vende por separado. Cuando la conecte, monte también la unidad en el soporte de teclado L-300B/L-300WH, que se vende por separado. En las abrazaderas metálicas del L-300B/L-300WH, encontrará orificios para tornillos marcados como “A” y “B”. Al montar el soporte del teclado para el P-S500, asegúrese de utilizar los orificios para tornillos que tienen la indicación “A” en las abrazaderas del soporte. Consulte información detallada en el manual de montaje del soporte.

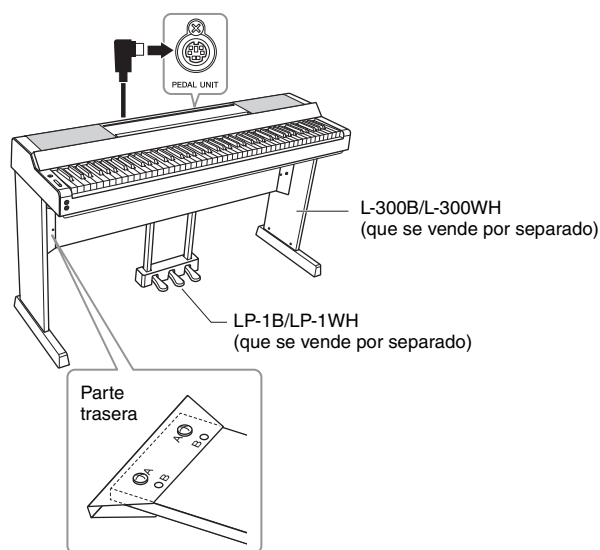

NOTA

- Asegúrese de que el instrumento esté apagado cuando vaya a conectar o desconectar la pedalera.
- No pise los pedales mientras enciende la alimentación. De lo contrario, cambiaría la polaridad reconocida de los pedales y provocaría un funcionamiento inverso.

Funciones de la pedalera

De manera predeterminada, a cada pedal se asignan las siguientes funciones. También puede asignarles otras funciones como “Style Start/Stop” en [Utility] → [Pedal Setting] en Smart Pianist.

■ Pedal de resonancia (pedal derecho)

Pisar este pedal permite que las notas sigan sonando aunque se suelten las teclas. Puede usar la función Half Pedal (ver más abajo) con este pedal.

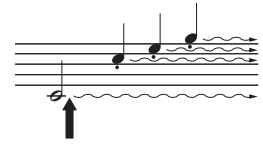

Cuando pise el pedal de resonancia, las notas que toque antes de soltarlo sonarán más tiempo.

■ Pedal sostenuto (pedal central)

Si toca una o varias notas en el teclado y pisa el pedal sostenuto mientras siguen pulsadas, estas seguirán sonando mientras continúe pisando el pedal, pero todas las notas que se toquen posteriormente no se sostendrán. De esta forma, se puede sostener una o varias notas, por ejemplo, mientras las demás notas se tocan en “staccato”.

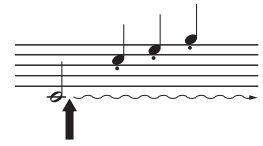

Si se pisa el pedal sostenuto mientras se están pulsando las notas, estas continuarán sonando mientras mantenga pisado el pedal.

■ Pedal una corda (pedal izquierdo)

El pedal una corda, mientras se mantiene pisado, reduce el volumen y cambia ligeramente el timbre de las notas que se tocan. El pedal una corda no afecta a las notas que ya estaban sonando cuando se pisó. Para aplicar este efecto, toque las notas después de pisar el pedal.

Función de medio pedal (para LP-1B/LP-1WH y FC3A)

El FC3A (página 17) y el pedal derecho de la unidad LP-1B/LP-1WH tienen una función de medio pedal que permite utilizar técnicas de medio apagador, en las que el apagador se presiona hasta algún punto entre la posición inferior y la superior. En este estado de medio apagador (en un piano real), los fieltros apagadores solo silencian parcialmente las cuerdas. La función de medio pedal permite controlar delicada y expresivamente el silenciamiento de las cuerdas y crear sutiles matices en la interpretación mediante el control preciso del punto en el que la presión sobre el pedal afecta al silenciamiento de las cuerdas. Este punto se denomina “punto de medio pedal” y se puede configurar en [Piano Room] en Smart Pianist.

Uso de auriculares – toma [PHONES] (auriculares)

Conecte unos auriculares a una de las tomas [PHONES]. Puesto que este instrumento está dotado de dos clavijas [PHONES], puede conectar dos pares de auriculares.

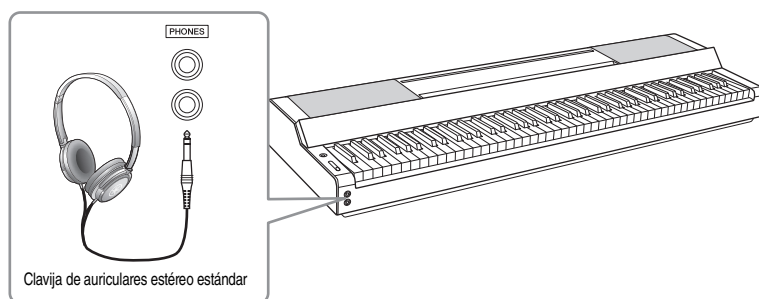

⚠ ATENCIÓN

No utilice los auriculares a un nivel de volumen alto o incómodo durante un periodo prolongado, ya que podría provocar una pérdida de audición permanente.

Reproducción de una sensación natural de distancia del sonido (incluso cuando use auriculares)—muestreo binaural y optimizador estereofónico

Este instrumento incorpora dos tecnologías avanzadas que permiten disfrutar de un sonido excepcionalmente realista y natural, aunque escuche a través de los auriculares.

■ Muestreo binaural (solo para la Voz “CFX Grand”)

El muestreo binaural es un método que utiliza dos micrófonos especiales situados en la posición de los oídos de un intérprete y graba el sonido de un piano tal cual se escucharía. Escuchar el sonido con este efecto a través de los auriculares da la impresión de estar inmerso en el sonido, como si realmente emanase del piano. Además, puede disfrutar el sonido de forma natural durante mucho tiempo sin sufrir fatiga auditiva. Cuando se selecciona la Voz “CFX Grand”, la conexión de los auriculares activa automáticamente el sonido de muestreo binaural.

Muestreo

Tecnología que graba los sonidos de un instrumento acústico y, a continuación, los almacena en el generador de tonos para reproducirlos en función de la información recibida desde el teclado.

■ Optimizador estereofónico (Voces VRM del piano, excepto “CFX Grand”)

El optimizador estereofónico es un efecto que reproduce la distancia de sonido natural, como con el sonido de muestreo binaural, aunque esté escuchando por los auriculares. Cuando se selecciona una de las Voces VRM, excepto “CFX Grand”, al conectar los auriculares se activa automáticamente el optimizador estereofónico. Para ver qué Voces son Voces VRM, consulte Data List (Lista de datos) en el sitio web.

¿Qué es VRM?

En un piano acústico real, si pisa el pedal de resonancia y toca una tecla, no solo vibra la cuerda de la tecla pulsada, sino que también hace que vibren las demás cuerdas y la tabla armónica, y cada una influirá sobre el resto, lo que crea una resonancia intensa y brillante que se mantiene y amplía. La tecnología VRM (Virtual Resonance Modeling, modelado de resonancia virtual) integrada en este instrumento reproduce fielmente la complicada interacción de las resonancias de cuerdas y tabla armónica mediante el uso de un instrumento musical virtual (modelado físico), y hace que el sonido se parezca más a un piano acústico real. Como la resonancia instantánea se consigue al momento según el estado del teclado o pedal, se puede variar el sonido de forma expresiva cambiando la sincronización al pulsar las teclas, así como la sincronización y profundidad a la que se se pisa el pedal.

Cómo tocar con Smart Pianist

Puede aprovechar mejor este instrumento y disfrutar aun más de él conectándolo a su smartphone o tablet y utilizando la aplicación Smart Pianist para smartphones o tablets. Smart Pianist permite utilizar funciones adicionales, prácticas y eficaces, tales como la grabación y la memoria de registros. Además, la pantalla ofrece un control visual excepcionalmente intuitivo, lo que facilita aún más el control del instrumento.

Para ver lo que se puede hacer en el propio instrumento o mediante el uso de Smart Pianist, consulte la lista de la página 36.

AVISO

Cuando el instrumento está conectado a Smart Pianist, todos los ajustes del instrumento por los ajustes de Smart Pianist.

Instalación de Smart Pianist



Obtenga la aplicación Smart Pianist e instálela en su smartphone o tablet.

- iPadOS/iOS: Disponible en la App Store
- Android: Disponible en Google Play

Para obtener detalles sobre la aplicación y los dispositivos compatibles, consulte el sitio web que figura a continuación.

<https://www.yamaha.com/kbdapps/>

Conexión a Smart Pianist

Este instrumento puede conectarse a un smartphone o una tablet mediante un cable USB o por Wi-Fi (red LAN inalámbrica). Para obtener instrucciones sobre cómo conectar el instrumento a un smartphone o una tablet, el “asistente de conexión” de Smart Pianist proporciona instrucciones en función del estado del instrumento utilizado.



- 1 En Smart Pianist, pulse el icono [☰] situado en la esquina superior izquierda de la pantalla para abrir el menú.
- 2 Pulse [Instrument] para abrir la pantalla de conexión.
- 3 Pulse [Start Connection Wizard] en la parte inferior.
- 4 Siga las indicaciones del asistente de conexión.

Una vez que la conexión se haya realizado correctamente, aparecerá “P-S500” junto a [Instrument], en la parte inferior izquierda de la pantalla. Cuando el instrumento está conectado a Smart Pianist, los botones de control del instrumento se desactivan y todo el control sobre el instrumento se realiza mediante Smart Pianist.

Ejemplos de conexión por cables

NOTA

El terminal [iPad] y el terminal [USB TO HOST] no se pueden utilizar al mismo tiempo para conectar un smartphone o una tablet.

■ Dispositivos con conector Lightning (iPhone, iPad, etc.)

Conecte el dispositivo al terminal [iPad] mediante un cable de Lightning a USB. El iPhone o el iPad conectado a este terminal se carga automáticamente mientras se usa.

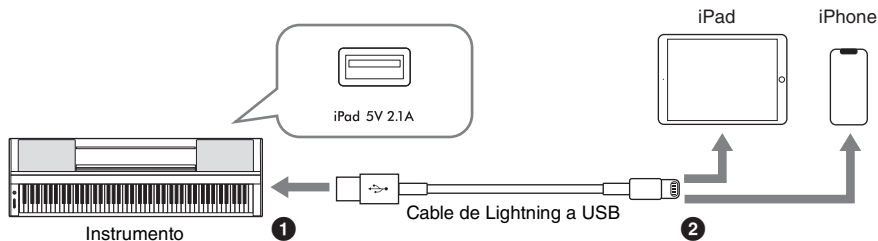

AVISO

- El terminal [iPad] es específico para conectar dispositivos iOS o iPadOS. No conecte otros dispositivos al terminal.
- Utilice un cable de Apple Lightning a USB de menos de 3 metros.

■ Dispositivos con conector Micro B o USB tipo C

Conecte el dispositivo al terminal [USB TO HOST] utilizando un adaptador de conversión USB apropiado y un cable USB. Antes de usar un terminal [USB TO HOST], lea las “Precauciones que se deben tomar cuando se utiliza el terminal [USB TO HOST]” (página 22).

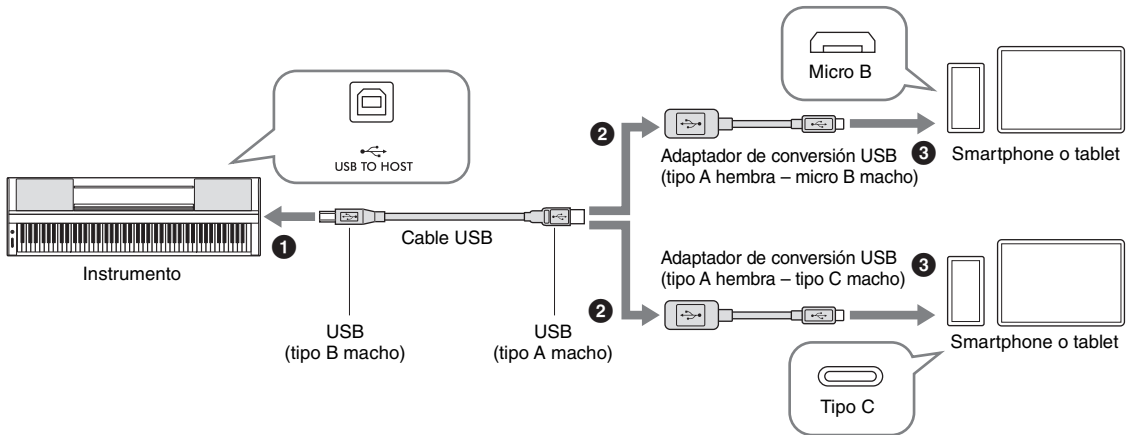

Se puede conectar también un dispositivo iPadOS con conector de tipo USB-C utilizando el Adaptador multipuerto AV digital USB-C de Apple o el Adaptador multipuerto VGA USB-C de Apple.

NOTA

- El smartphone o la tablet no se pueden cargar mientras están conectados al terminal [USB TO HOST].
- No todos los adaptadores de conversión USB disponibles en el mercado son compatibles.

Debe tomar precauciones al utilizar un terminal [USB TO HOST]

Al conectar el smartphone o la tablet al terminal [USB TO HOST], es importante que tenga en cuenta los puntos siguientes para evitar bloquear el smartphone o la tablet o el instrumento y dañar o perder los datos.

AVISO

- Utilice un cable USB de tipo AB de menos de 3 metros. No se pueden utilizar cables USB 3.0.
- Siga estas instrucciones antes de encender/apagar el instrumento o de conectar/desconectar el cable USB al/del terminal [USB TO HOST].
 - Salga de cualquier aplicación abierta en el smartphone o la tablet.
 - Asegúrese de que no se están transmitiendo datos desde el instrumento (se transmiten datos incluso al tocar notas en el teclado o reproducir una Canción).
- Si el smartphone o la tablet está conectado al instrumento, conviene esperar a que transcurran al menos seis segundos entre estas operaciones: (1) apagar el instrumento y volverlo a encender; o (2) conectar y desconectar el cable USB.

Si el smartphone o la tablet o el instrumento se bloquean, reinicie la aplicación o el smartphone o la tablet, o apague y vuelva a encender el dispositivo.

Ejemplos de conexión Wi-Fi (LAN inalámbrica)

Para la conexión Wi-Fi, se necesita un adaptador de LAN inalámbrica vendido por separado (UD-WL01). Antes de conectar el adaptador de LAN inalámbrica, es importante que lea las "Precauciones que se deben tomar cuando se utiliza el terminal [USB TO DEVICE]" que figuran más abajo.

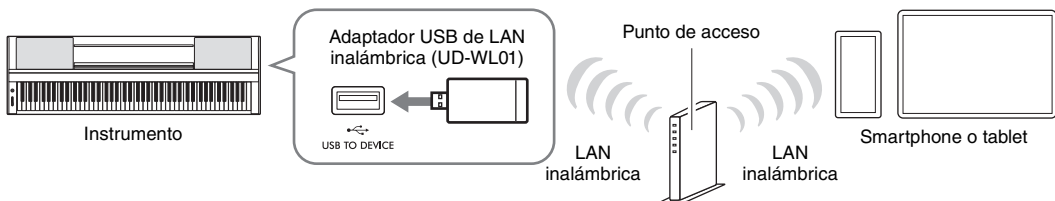

NOTA

El instrumento se puede conectar por Wi-Fi directamente sin necesidad de un punto de acceso. Sin embargo, en esta situación, el acceso a Internet estará deshabilitado en el smartphone o la tablet y algunas funciones pueden estar limitadas, como el correo, la búsqueda y algunas funciones de Smart Pianist.

Precauciones al utilizar el terminal [USB TO DEVICE]

Este instrumento dispone de un terminal [USB TO DEVICE] integrado. Cuando conecte un dispositivo USB al terminal, asegúrese de que maneja el dispositivo con cuidado. Es importante que tome las precauciones que se indican a continuación.

NOTA

Para obtener información más detallada acerca del manejo de los dispositivos USB, consulte el manual de instrucciones del dispositivo USB.

■ Compatibles, dispositivos USB

- Adaptador de red LAN inalámbrica USB (UD-WL01; se vende por separado)
- Unidad flash USB (solo se puede usar para actualizar el software; no se puede usar para guardar archivos, leer datos, grabar ni reproducir)

No se pueden utilizar otros dispositivos USB, como un concentrador USB, el teclado de un ordenador o un ratón.

AVISO

La especificación del terminal [USB TO DEVICE] es de un máximo de 5 V/500 mA. No conecte dispositivos USB con especificaciones superiores, ya que puede producir daños en el instrumento.

■ Conexión de un dispositivo USB

Cuando conecte un dispositivo de USB al terminal [USB TO DEVICE], asegúrese de que el conector del dispositivo es del tipo adecuado y de que está orientado correctamente.

AVISO

- Evite conectar o desconectar el dispositivo USB mientras está accediendo a él. De lo contrario, podría producirse un "bloqueo" en el funcionamiento del instrumento o daños en los datos y el dispositivo USB.
- Asegúrese de esperar unos segundos antes de conectar y desconectar el dispositivo USB (y viceversa).
- No utilice un cable alargador cuando conecte un dispositivo USB.

Desconexión de Smart Pianist

Puede desconectar el instrumento de Smart Pianist cerrando la aplicación en el smartphone o la tablet, o bien siguiendo en el propio instrumento los pasos que se indican a continuación.

Aunque Smart Pianist esté desconectado, puede continuar usando el instrumento con los ajustes que ha configurado en la aplicación hasta que lo apague.

- 1 Pulse en cualquier parte del panel junto a la pantalla (donde normalmente se mostrarían los botones de control).**

Aparece un mensaje en la pantalla.



```
Disconnect App?  
Cancel [-] / OK [+]
```

- 2 Para desconectar, pulse el botón [+].**

Para cancelar, pulse el botón [-].

■ Para reconectarse a Smart Pianist:

En el menú de Smart Pianist, pulse [Instrument] para abrir la pantalla de conexión (pasos 1 y 2 de la página 20) y, a continuación, luego seleccione “P-S500”. Si “P-S500” no se muestra en la pantalla de conexión, vuelva a iniciar el asistente de conexión.

Cómo tocar el instrumento en modo autónomo

En este capítulo se explican las funciones que se pueden controlar mediante el instrumento en sí (sin Smart Pianist). Cuando el instrumento está conectado a Smart Pianist, los botones de control del instrumento no se pueden usar. Desconecte el instrumento de Smart Pianist (página 23) para usar estos botones.



- ❶ [FUNCTION] (función).....página 28
- ❷ [METRONOME] (metrónomo) ...página 27
- ❸ [VOICE] (Voz)página 24
- ❹ [STYLE] (Estilo)página 25
- ❺ [SONG] (Canción)página 26
- ❻ [TEMPO]página 26
- ❼ [GUIDE] (guía).....página 27

Permite cambiar los valores de los parámetros. Si mantiene pulsado alguno de estos botones, se cambia el valor de forma continua. Pulsar los dos botones [+] y [-] simultáneamente permite restablecer el parámetro a su valor predeterminado.

Inicia o detiene la reproducción del Estilo o la Canción seleccionado. Si pulsa este botón sin que haya ningún Estilo o Canción seleccionado, se reproduce el último que se seleccionó.

Para obtener la lista de Voces, Estilos y Canciones, consulte Data List (Lista de datos) en el sitio web.

Reproducción de diversos sonidos de instrumentos musicales (Voces) – [VOICE] (Voz)

Puede tocar el teclado usando muy diversas Voces instrumentales. Las Voces de la 01 a la 100 se pueden seleccionar mediante el instrumento.

- 1 Pulse el botón [VOICE] y, a continuación, use los botones [+] y [-] para seleccionar la Voz deseada.



Pulse el botón [VOICE] varias veces para alternar entre las categorías de Voz.

- 2 Toque el teclado.

Si usa Smart Pianist, las Voces se pueden interpretar en tres partes del teclado: principal, de capa e izquierda. Estos modos de reproducción permiten tocar una única Voz (principal) en todo el teclado, superponer una capa con otra Voz (parte de capa) a la Voz principal o tocar una Voz distinta en el área de la mano izquierda del teclado activando la parte izquierda. Cuando la parte izquierda está activada, las Luces Guía se encienden en el punto que divide el teclado en las áreas de mano izquierda y mano derecha. Este punto (denominado “punto de división”) se puede cambiar en la pantalla de Voz de Smart Pianist.

Reproducción de un Estilo con acompañamiento automático – [STYLE] (Estilo)

El instrumento dispone de distintos patrones de acompañamiento y bases rítmicas (denominados “Estilos”) para una serie de géneros musicales entre los que se incluyen el pop, el jazz y muchos otros. Las funciones de Estilo incluyen acompañamiento automático, que detecta automáticamente los “acordes” y permite reproducir automáticamente el acompañamiento con solo interpretar al teclado. Esto permite recrear automáticamente el sonido de una banda u orquesta completa, incluso si está tocando solo. Los Estilos del 01 al 100 se pueden seleccionar mediante el instrumento.

- 1 **Pulse el botón [STYLE] y, a continuación, use los botones [+] y [-] para seleccionar el Estilo deseado.**



Pulse el botón [STYLE] varias veces para alternar entre las categorías de Estilo.

- 2 **Pulse el botón [▶/■] (inicio/parada) para iniciar la reproducción.**
Para ajustar el tempo, use el botón [TEMPO] (página 26).
- 3 **Mientras toca el teclado con las dos manos, el acompañamiento automático cambia en consonancia con su interpretación.**

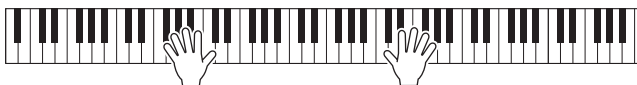

De manera predeterminada, con solo tocar en cualquier lugar del teclado con las dos manos como desee, el instrumento detecta automáticamente los acordes y reproduce el acompañamiento automáticamente coordinado con la interpretación.

Si configura Chord Detection Area (área de detección de acordes) en “Lower” (inferior) mediante Smart Pianist, se utilizará una sección del teclado asignada expresamente a la mano izquierda para especificar los acordes y los acordes que toque en esta sección se detectarán y usarán como base para el acompañamiento automático con el Estilo seleccionado. Para restaurar la configuración predeterminada, seleccione “Full” (completa) en Chord Detection Area.

- 4 **Cuando termine de tocar, pulse el botón [▶/■] (inicio/parada) para detener la reproducción.**

Reproducción de una Canción – [SONG] (Canción)

En esta sección se explica cómo reproducir las Canciones predefinidas. Las Canciones de la 00 a la 100 (la número 00 es la Canción de demostración) se pueden seleccionar mediante el instrumento.

- 1 **Pulse el botón [SONG] y, a continuación, utilice los botones [+] y [-] para seleccionar la Canción deseada.**



Si mantiene pulsado el botón [SONG], se inicia la reproducción de “00:Clocks (Demo)”.

- 2 **Pulse el botón [▶/■] (inicio/parada) para iniciar la reproducción.**

Durante la reproducción de la Canción, la posición de reproducción (compás actual/número total de compases) se muestra en la pantalla y las Luces Guía (página 27) se iluminan sucesivamente.

- 3 **Para detener la reproducción de la Canción, pulse el botón [▶/■] (inicio/parada).**

Avance rápido y rebobinado

Pulse el botón [+] o [-] durante la reproducción de la Canción. Al pulsar uno de ellos una vez, se avanza o retrocede un compás. Al mantener pulsado cualquiera de ellos, se avanza o retrocede de forma continua.

Regreso al principio de la Canción

Pulse los botones [+] y [-] simultáneamente para volver al principio de la Canción durante la reproducción.

Reproducción repetida

Abra “Song Repeat” (repetición de Canción) mediante el botón [FUNCTION] (página 28) para seleccionar el tipo de repetición de Canción. A continuación, seleccione la Canción deseada y comience la reproducción para iniciar la reproducción repetida del tipo seleccionado.

Ajuste del tempo – [TEMPO]

El botón [TEMPO] permite cambiar el tempo de reproducción de metrónomo (página 27), Estilo (página 25) y Canción (página 26). Pulse el botón [TEMPO] y, a continuación, use los botones [+] y [-] para ajustar el tempo.



También puede cambiar el tempo pulsando el botón [TEMPO] dos veces o más con el tempo deseado.

Práctica con las luces de la función de guía – [GUIDE] (guía)

Puede silenciar las partes derecha y/o izquierda de la Canción para intentar practicarlas por su cuenta. Las Luces Guía indican las teclas que debe tocar y cuándo debe hacerlo.

- 1 **Seleccione la Canción deseada (página 26).**
- 2 **Pulse el botón [GUIDE] y, a continuación, use los botones [+] y [-] para seleccionar la parte que desee practicar.**

(**Right** (derecha): para practicar con la mano derecha. **Left** (izquierda): para practicar con la mano izquierda. **Right & Left** (derecha e izquierda): para practicar con las dos manos. **Off** (desactivar): desactiva la función de guía).



- 3 **Pulse el botón [▶/■] (inicio/parada) para iniciar la reproducción.**

La parte seleccionada en el paso 2 se silencia y las Luces Guía indican las notas que debe tocar y cuándo debe tocarlas. A medida que las luces “descienden”, toque la tecla indicada cuando la luz alcance la línea inferior, más cercana a la tecla. Asimismo, podrá practicar a su propio ritmo, ya que la reproducción de las demás partes esperará a que toque las notas correctamente.

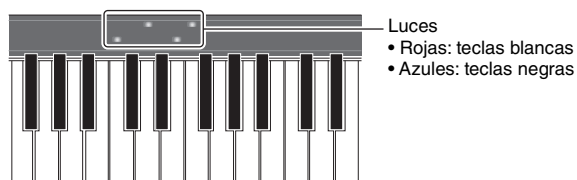

- 4 **Cuando termine de practicar, seleccione “Off” en la pantalla en el paso 2 para desactivar la función de guía.**

Las Luces Guía se pueden activar o desactivar y se puede ajustar su velocidad en [Song] → (seleccionar la Canción) → [Setting] → [Playback] en Smart Pianist.

Uso del metrónomo – [METRONOME] (metrónomo)

El botón [METRONOME] permite poner en marcha o detener el metrónomo. El metrónomo emite un clic que sirve de guía de tiempo precisa durante la práctica o que permite escuchar y comprobar cómo suena un tiempo específico. Para ajustar el tempo, use el botón [TEMPO] (página 26).

Configuración de ajustes de diversas funciones – [FUNCTION] (función)

1 Pulse el botón [FUNCTION] varias veces para seleccionar la pantalla de ajustes.

Para obtener información sobre la pantalla de cada ajuste, consulte la “Lista de funciones” más abajo.

NOTA

También puede seleccionar la pantalla del ajuste siguiente o anterior pulsando el botón [+] o [-] mientras mantiene pulsado el botón [FUNCTION].

2 Utilice los botones [+] y [-] para cambiar el valor del ajuste.

Pulse los botones [+] y [-] simultáneamente para restablecer el valor predeterminado del ajuste.

3 Para salir de la pantalla del ajuste, pulse cualquier botón que no sea [+]/[-].

Lista de funciones

Pantalla del ajuste	Descripción	Ajuste predeterminado
Transpose (transposición)	Desplaza el tono de todo el teclado en pasos de semitonos para facilitar la interpretación de tonalidades difíciles y para hacer coincidir fácilmente el tono del teclado con el registro de un cantante o de otros instrumentos. Rango de ajustes: -12 – 0 – +12	0
Tuning* (afinación)	Ajusta de forma precisa el tono de todo el instrumento en pasos de 0,2 Hz. Esta función resulta útil cuando se toca el instrumento con otros o con un CD de música. Rango de ajustes: 414.8– 466.8 Hz	440.0
Reverb (reverberación)	Determina el tipo de reverberación que se aplica a todo el sonido, incluida la interpretación al teclado, la reproducción de Estilos y Canciones y la entrada de datos MIDI desde un dispositivo MIDI externo. <ul style="list-style-type: none"> • Recital Hall (sala de recitales): simula la reverberación clara en una sala de tamaño intermedio adecuada para recitales de piano. • Concert Hall (sala de conciertos): simula la reverberación brillante en una gran sala para interpretaciones de orquesta con público. • Chamber (cámara): simula la reverberación elegante en una pequeña sala adecuada para música de cámara. • Cathedral (catedral): simula la reverberación solemne en una catedral de piedra de techos altos. • Club: simula la reverberación de un club de jazz o un bar pequeño. • No Effect (ningún efecto): no se aplica ningún efecto de reverberación. <p>Cuando se selecciona un Estilo o Canción, se activa automáticamente el tipo de reverberación ideal. Si se abre un tipo que no se puede seleccionar en este instrumento, se muestra “(Auto)” en la pantalla.</p>	Varía según el Estilo o la Canción.
Reverb Depth (profundidad de reverberación)	Ajusta la profundidad de la reverberación. Cuando el ajuste Reverb citado más arriba se establece en “No Effect” o la profundidad se establece en 0, no se produce ningún efecto. Rango de ajustes: 0 – 127 Si cambia el valor del ajuste mientras hay una Voz VRM (página 19) seleccionada, este ajuste se aplica a todas las Voces VRM, incluidas las Voces VRM contenidas en las Canciones y en los Estilos, así como en la interpretación al teclado.	Varía según la Voz.
Touch Response* (respuesta a la pulsación)	Determina la medida en la que el sonido responde a la intensidad de la pulsación. Este ajuste no cambia el peso de las teclas. <ul style="list-style-type: none"> • Soft 2 (suave 2): produce un volumen relativamente alto incluso sin tocar con fuerza. • Soft 1 (suave 1): produce un volumen alto cuando se toca el teclado con una fuerza moderada. • Medium (intermedia): sensibilidad de pulsación estándar. • Hard 1 (fuerte 1): requiere una interpretación moderadamente fuerte para un volumen alto. • Hard 2 (fuerte 2): requiere una interpretación fuerte para conseguir un volumen alto. • Fixed (fija): el nivel de volumen será el mismo independientemente de la intensidad con la que se toquen las teclas. 	Medium (intermedio)
Time Signature (signatura de compás)	Selecciona la signatura de compás del metrónomo. El metrónomo se reproduce de acuerdo con la signatura de compás y emite el sonido de campana en el primer tiempo de cada compás. Cuando se selecciona “Bell Off”, la campana no suena. Cuando la signatura de compás está establecida en un valor distinto de “Bell Off”, entonces, al cambiar el Estilo o la Canción, la signatura de compás se establece automáticamente en el valor predeterminado de cada Estilo o Canción. Rango de ajustes: Bell Off (campana desactivada), 2/4, 3/4, 4/4, 5/4, 6/4	Bell Off (campana desactivada)

Pantalla del ajuste	Descripción	Ajuste predeterminado
Metronome Volume* (volumen del metrónomo)	Establece el volumen del metrónomo. Rango de ajustes: 0 – 127	100
Style Part (parte de Estilo)	Selecciona las partes de un Estilo que se reproducirán. <ul style="list-style-type: none"> • All (todas): todas las partes (canales de 1 a 8) • Rhythm & Bass (ritmo y bajo): partes de ritmo y parte de bajo (canales de 1 a 3) • Rhythm (ritmo): solo la parte de ritmo (canales 1 y 2) Al cambiar el Estilo, este valor se establece en "All" automáticamente. Cuando las partes de reproducción se cambian debido a los datos MIDI introducidos desde Smart Pianist u otro dispositivo externo, se muestra "(Changed)" en la pantalla.	All (todas)
Song Repeat (repetición de Canción)	Selecciona el tipo de repetición de Canción. <ul style="list-style-type: none"> • Off (desactivada): desactiva la reproducción repetida. Cuando la Canción seleccionada en un momento dado finaliza, la reproducción se detiene automáticamente. • Single (individual): reproduce continuamente la Canción seleccionada en ese momento. • All (todas): reproduce continuamente todas las Canciones (de la 01 a la 100) en orden. • Random (aleatoria): reproduce continuamente todas las Canciones (de la 01 a la 100) en orden aleatorio. 	Off (desactivada)
MIDI Channel (canal MIDI)	Determina el canal MIDI a través del cual se transmitirán al dispositivo externo los mensajes MIDI generados a través del teclado. Cuando se ha activado la parte de capa y/ o la parte izquierda (página 24), los canales MIDI se asignan como se indica a continuación. <ul style="list-style-type: none"> • Parte principal = n (valor de ajuste: 1 – 8) • Parte de capa = n+1 • Parte izquierda = n+2 * El valor después de 8 es 1. Las partes de Estilo se transmiten a través de los canales del 9 al 16, independientemente del ajuste configurado aquí.	1
Audio Loopback* (bucle de audio)	Determina si el sonido procedente del ordenador o de un smartphone o una tablet conectado se envía a un ordenador o un smartphone o una tablet o no junto con la interpretación realizada al instrumento. Por ejemplo, establezca esta opción en "On" si desea grabar en un ordenador o en una tablet o smartphone conectado el sonido de entrada de audio junto con el sonido de la interpretación al instrumento. Si solo desea grabar en un ordenador o una tablet o smartphone el sonido reproducido en el instrumento, configúrela en "Off".	On (activado)
Button Sound* (sonido de los botones)	Determina si se emite un sonido cada vez que se pulsa un botón de control en el panel (ajuste establecido en "On") o no se oír ningún sonido (ajuste establecido en "Off").	On (activado)
Auto Power Off* (apagado automático)	Activa (ajuste establecido en "Enabled") o desactiva (ajuste establecido en "Disabled") la función de apagado automático (página 15).	Enabled (activada)
Language* (idioma)	Selecciona el idioma (English (inglés) o Japanese (japonés)) de la pantalla. Este ajuste surtirá efecto al salir de esta pantalla de configuración.	English (inglés)
Version (versión)	Muestra la versión de firmware de este instrumento. Yamaha podría actualizar periódicamente el firmware del producto, sin previo aviso y con fines de mejora de funciones y usabilidad. Para sacar el máximo partido de este instrumento, le recomendamos que lo actualice a la versión más reciente. Puede descargar el firmware más reciente del siguiente sitio web: https://download.yamaha.com/	–

Los ajustes marcados con "*" siempre se incluyen en la copia de seguridad que se conserva aunque se apague el instrumento.

Restablecimiento de los ajustes programados de fábrica (inicialización)

Encienda el instrumento mientras mantiene pulsada la tecla C7 (Do7) (tecla situada en el extremo derecho del teclado). Esto restaura (o inicializa) todas las configuraciones a sus valores predeterminados de fábrica, con la excepción de la función "Language" descrita en la Lista de funciones.



Conexión con otros dispositivos

Se pueden conectar dispositivos externos a las tomas y los terminales, para disfrutar tocando este instrumento con estos dispositivos. Para la toma [AUX PEDAL] y la toma [PEDAL UNIT], consulte la página 17. En esta sección se explican las conexiones de los demás conectores.

⚠ ATENCIÓN

Antes de conectar el instrumento a otros componentes electrónicos, apague todos los componentes. Además, antes de encender o apagar cualquier componente, asegúrese de ajustar todos los niveles de volumen al mínimo (0). De lo contrario, los componentes podrían dañarse o se podría producir una descarga eléctrica e incluso una pérdida permanente de la audición.

AVISO

No coloque ningún dispositivo externo en una posición inestable. De lo contrario, el dispositivo podría caerse y dañarse.

Conexión con un smartphone o una tablet para usar una aplicación : terminal [iPad], terminal [USB TO DEVICE] o terminal [USB TO HOST]

Conectar el instrumento a un smartphone o una tablet y usar la aplicación compatible para smartphones o tablets le permite disfrutar más de él. Para obtener información sobre las aplicaciones y dispositivos inteligentes compatibles, acceda a la página web de las aplicaciones correspondientes en la siguiente página: <https://www.yamaha.com/kbdapps/>

Para obtener información sobre cómo conectar a Smart Pianist, consulte página 20. Para usar otras aplicaciones, consulte el método de conexión en la página web mostrada arriba de las aplicaciones respectivas.

NOTA

El terminal [iPad] y el terminal [USB TO HOST] no se pueden utilizar al mismo tiempo para conectar un smartphone o una tablet.

Conexión a un dispositivo de audio externo: toma [AUX IN] y tomas AUX OUT [R]/[L/L+R]

Escuchar la reproducción en un reproductor de audio a través del altavoz del instrumento

Puede conectar la toma de auriculares de un reproductor de audio, como un smartphone a la toma [AUX IN] del instrumento. La reproducción de audio del dispositivo conectado se emite desde los altavoces integrados de este instrumento.

AVISO

Para evitar posibles daños en los dispositivos, primero encienda el dispositivo externo y, después, el instrumento. Cuando apague el dispositivo, primero apague el instrumento y, después, el dispositivo externo.

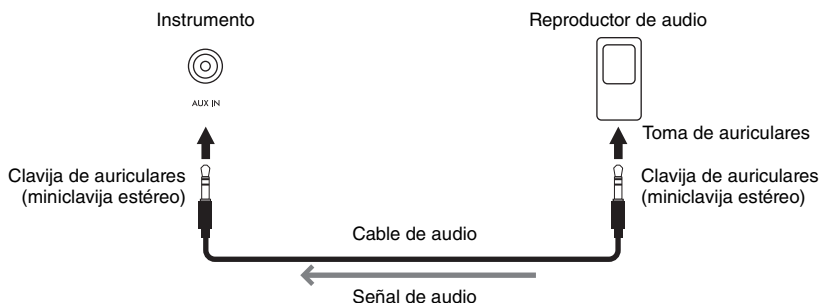

NOTA

- Utilice cables de audio y clavijas adaptadoras sin resistencia (cero).
- La función de interfaz de audio USB ofrece un sonido directo y claro y la calidad del sonido tiene menor ruido y deterioro que la de la toma [AUX IN] (página 33).

Uso de un sistema de altavoces externo para escuchar los sonidos del instrumento

Puede conectar un sistema estéreo para amplificar el sonido del instrumento utilizando las tomas AUX OUT [R]/[L/L+R]. La entrada de sonido desde la toma [AUX IN] y la toma [MIC INPUT] se emite al mismo tiempo.

AVISO

- Para evitar posibles daños, encienda primero el instrumento y, a continuación, el dispositivo externo. Al apagarlos, primero apague el dispositivo externo y, después, el instrumento. Como la alimentación de este instrumento se puede apagar automáticamente gracias a la función Auto Power Off (apagado automático) (página 29), apague el dispositivo externo o desactive el apagado automático si no piensa utilizar el instrumento.
- No enrute la salida de las tomas [AUX OUT] a las tomas [AUX IN]. Si realiza esta conexión, la entrada de señal de las tomas [AUX IN] sale de las tomas [AUX OUT]. Estas conexiones podrían provocar un bucle de realimentación que haría imposible la interpretación normal e incluso podría causar daños al equipo.

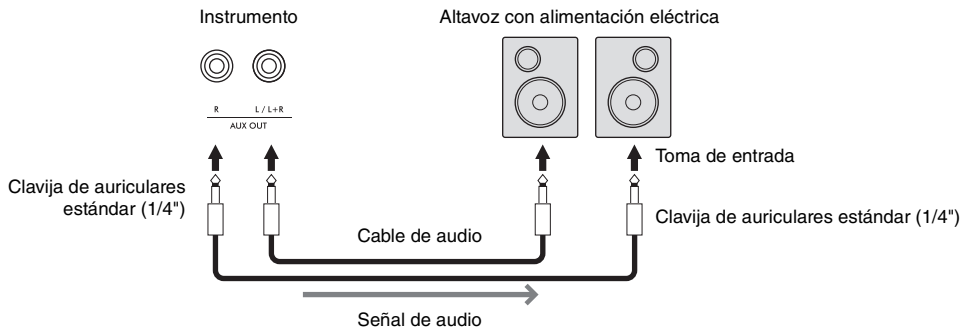

NOTA

- Para la conexión de dispositivos monoaurales, utilice únicamente la toma [L/L+R].
- Utilice una clavija adaptadora apropiada si la toma de entrada del altavoz con alimentación eléctrica no coincide con la clavija de auriculares del cable de audio.
- Utilice cables de audio y clavijas adaptadoras sin resistencia (cero).
- Cuando esté monitorizando la salida de sonido a través de las tomas AUX OUT de los auriculares conectados al instrumento, le recomendamos que desactive las funciones de muestreo binaural y optimizador estereofónico (página 19). Estas se pueden activar o desactivar en [Utility] → [Sound Setting] → [Binaural] en Smart Pianist.

Conexión de un micrófono: toma [MIC INPUT]

Si conecta un micrófono a la toma [MIC INPUT] (toma de auriculares mono estándar), podrá disfrutar cantando mientras toca el teclado o reproduce una Canción. La salida de su voz desde el instrumento se realiza a través de los altavoces integrados. Además, puede aplicar varios efectos de armonía (denominados “armonía vocal”) a su voz al cantar en [Utility] → [Mic Setting] en Smart Pianist.

- 1 Antes de encender el instrumento, sitúe el mando [MIC VOLUME] en la posición mínima.

- 2 Conecte el micrófono a la toma [MIC INPUT].

NOTA

Asegúrese de utilizar un micrófono dinámico convencional.

- 3 Encienda el instrumento.

- 4 (Si fuese necesario, encienda el micrófono). Ajuste el mando [MIC VOLUME] mientras canta con el micrófono.

- 5 Después de terminar su interpretación, gire el mando [MIC VOLUME] a la posición mínima y, después, desconecte el micrófono.

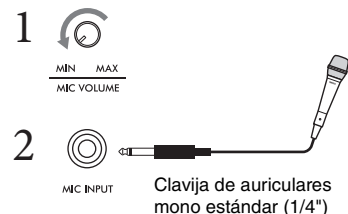

Conexión a un ordenador: terminal [USB TO HOST]

Si conecta un ordenador al terminal [USB TO HOST], podrá transmitir o recibir datos entre el instrumento y el ordenador. Para obtener información sobre el uso de un ordenador con este instrumento, consulte “Operaciones relacionadas con el ordenador” en el sitio web.

AVISO

- Utilice un cable USB de tipo AB de menos de 3 metros. No se pueden utilizar cables USB 3.0.
- Si utiliza una aplicación DAW (estación de trabajo de audio digital) con este instrumento, debe desactivar la función de bucle de audio (página 33). De lo contrario, podría emitirse un sonido potente, según los ajustes del ordenador o del software de aplicación.

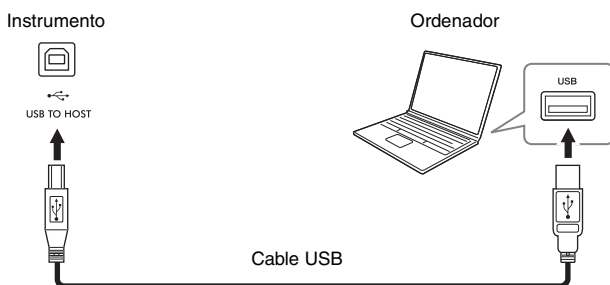

NOTA

- Al utilizar un cable USB para conectar el instrumento al ordenador, establezca la conexión directamente sin pasar por un concentrador USB.
- No puede conectar el ordenador a este instrumento con un adaptador USB de red LAN inalámbrica.
- El instrumento iniciará la transmisión poco después de que se establezca la conexión USB.
- Encontrará información más detallada acerca de la instalación de un software de grabación en el manual de instrucciones del software pertinente.
- El instrumento no transmite ningún mensaje MIDI cuando está conectado a Smart Pianist.
- El terminal [USB TO HOST] y el terminal [iPad] no se pueden utilizar al mismo tiempo para conectar un ordenador y un smartphone o una tablet.

Transmitir y recibir datos de audio (función de la interfaz de audio USB) – Terminal [iPad], terminal [USB TO HOST]

Si conecta un ordenador o un smartphone o una tablet al instrumento mediante el terminal [iPad] o [USB TO HOST] mediante un cable USB, puede transmitir y recibir datos de audio digitales. Esta función de interfaz de audio USB ofrece las siguientes ventajas:

■ Reproducción de datos de audio con alta calidad de sonido

Esto le ofrece un sonido directo y claro y la calidad del sonido tiene menor ruido y deterioro que la de la toma [AUX IN].

■ Grabación de la interpretación en el instrumento en forma de datos de audio mediante software de grabación o software de producción musical

Los datos de audio grabados se pueden reproducir en el ordenador o en un smartphone o una tablet.

Para obtener información sobre cómo conectar un ordenador, consulte “Operaciones relacionadas con el ordenador” en el sitio web. Para obtener instrucciones sobre cómo conectar el instrumento a un smartphone o una tablet, consulte los ejemplos de conexión por cable de la página 21.

NOTA

Para utilizar un ordenador con Windows, debe instalar el controlador Yamaha Steinberg USB Driver en el ordenador.

Activación y desactivación de Audio Loopback (bucle de audio)

Permite establecer si la entrada de sonido del ordenador o de un smartphone o una tablet conectado (mediante la función de interfaz de audio USB o la conexión Wi-Fi (página 22) se envía o no a un ordenador, un smartphone o una tablet junto con la interpretación realizada al instrumento. Para enviar el sonido de la entrada de audio, active Audio Loopback (bucle de audio). Por ejemplo, active esta opción si desea grabar en un ordenador o en una tablet o smartphone conectado el sonido de entrada de audio junto con el sonido de la interpretación al instrumento. Si solo desea grabar en un ordenador o una tablet o smartphone el sonido reproducido en el instrumento, configúrela en “Off”. El ajuste se puede realizar mediante el botón [FUNCTION] (página 29).

NOTA

- La función Audio Loopback no afecta al sonido de entrada procedente de la toma [AUX IN].
- Cuando grabe audio utilizando Smart Pianist, el sonido de entrada de audio del ordenador, smartphone o tablet conectado se graba cuando esto se ha ajustado en “On” y no se graba cuando se ha ajustado en “Off”.

Resolución de problemas

Para obtener información sobre la resolución de problemas relativos a los ajustes de la aplicación, consulte la sección de ayuda incluida dentro de la aplicación. En Smart Pianist, pulse el icono [≡] (menú) situado en la esquina superior izquierda de la pantalla y, a continuación, pulse [Utility] → [System] → [FAQ].

Problema	Causa posible y solución
El instrumento no se enciende.	Los enchufes no están conectados correctamente. Asegúrese de que el conector de CC esté bien insertado en la toma DC IN del instrumento y de que el enchufe de CA esté bien insertado en la toma de CA (página 14).
El instrumento se apaga automáticamente.	Esto es normal y se debe a la función Auto Power Off (apagado automático). En caso necesario, defina el parámetro de la función de apagado automático (página 15).
Los altavoces o los auriculares emiten ruidos.	Puede que el ruido se deba a interferencias causadas por el uso de un teléfono móvil en las proximidades del instrumento. Desconecte el teléfono móvil o utilícelo lejos del instrumento.
Si se utiliza el instrumento con el smartphone o tablet, se escucha ruido procedente del altavoz o los auriculares del instrumento.	Cuando use el instrumento junto con su smartphone o tablet, le recomendamos que se conecte con un cable o configure su dispositivo para que no emita ondas de radio (como con el "Modo avión"), active solo Wi-Fi y se conecte al instrumento.
El volumen general es bajo o no se oye ningún sonido.	El ajuste del volumen maestro es demasiado bajo; ajústelo a un nivel apropiado mediante el mando deslizante [MASTER VOLUME] (página 15).
Los pedales no funcionan.	Puede que el conector del pedal no esté conectado correctamente. Asegúrese de que el conector del pedal está bien insertado en la toma [AUX PEDAL] o [PEDAL UNIT]. Asegúrese de insertar el cable del pedal hasta el fondo, de manera que la parte metálica del enchufe deje de verse.
El volumen del teclado es inferior al volumen del metrónomo.	El nivel de volumen del metrónomo está demasiado alto. Ajuste el volumen del metrónomo (página 29).
Las notas más agudas o más graves no suenan correctamente cuando se realiza el ajuste de transposición.	El instrumento cubre el intervalo de teclas de C-2 (Do-2) a G8 (Sol8) cuando se configura la transposición. Si se tocan notas más graves que C-2 (Do-2), el sonido resultante real es una octava más aguda. Si se tocan notas más agudas que G-8 (Sol-8), el sonido resultante real es una octava más grave.
La salida de sonido del altavoz externo o el sonido de la reproducción de la Canción grabada en formato de audio no suena de la forma habitual.	Esto se debe a que se ha activado el ajuste "Binaural". Cuando el ajuste "Binaural" está activado y se conectan auriculares, las Voces VRM (incluido el sonido exterior a los auriculares) cambian automáticamente al sonido de muestreo binaural o al sonido mejorado con el optimizador estereofónico. Esto se activa de forma predeterminada. Puede activarlo o desactivarlo en [Utility] → [Sound Setting] → [Binaural] en Smart Pianist.
El mensaje de error no desaparece aunque el problema se ha resuelto.	Pulse el botón [+].

Especificaciones

P-S500

		P-S500	
Nombre del producto		Piano digital	
Tamaño/peso	Dimensiones (ancho x fondo x alto)	1.329 mm x 410 mm x 167 mm	
	con atril	1.329 mm x 410 mm x 283 mm	
	Peso	21,8 kg	
Interfaz de control	Teclado	Número de teclas	88
		Tipo	Teclado GHS (estándar con acción de macillo graduado) con cubiertas mate para las teclas negras
		Respuesta a la pulsación	Soft2 (suave 2)/Soft1 (suave 1)/Medium (intermedia)/Hard1 (fuerte 1)/Hard2 (fuerte 2)/Fixed (fija)
	Pantalla	Tipo	LCD
		Tamaño	80 x 16 puntos
		Idioma	Inglés, japonés
	Panel	Tipo	Sensores táctiles
Idioma		Inglés	
Función	Interfaz de audio USB	44,1 kHz, 16 bits, estéreo	
	Lección/guía	Sí (con luces)	
Voces	Generación de tonos	Sonido de piano	Yamaha CFX, Bösendorfer Imperial
		Muestreo binaural	Sí (solo para "CFX Grand")
	Efectos de piano	VRM (modelado de resonancia virtual)	Sí
		Muestras de desactivación de teclas	Sí
	Polifonía (máx.)	256	
	Compatibilidad	XG, GS, GM, GM2	
Conexiones	DC IN (entrada de CC)	24 V	
	Auriculares	Toma de auriculares estéreo estándar (x 2)	
	Micrófono	Entrada de micrófono (toma de auriculares mono estándar), volumen de entrada	
	AUX PEDAL (pedal auxiliar)	Sí	
	PEDAL UNIT (pedalera)	Sí	
	AUX IN (entrada auxiliar)	Toma de miniclavija estéreo	
	AUX OUT (salida auxiliar)	Toma de auriculares estándar (R, L/L+R)	
	USB TO DEVICE (USB a dispositivo)	Sí	
	USB TO HOST (USB a host)	Sí	
	iPad	5V, 2,1A	
Sistema de sonido	Amplificadores	(20 W + 6 W) x 2	
	Altavoces	(Ovalados (12 cm x 6 cm) + 2,5 cm (cúpula)) x 2	
Alimentación	Adaptador de CA	PA-500 (salida: CC 24 V, 2,5 A)	
	Consumo eléctrico	40 W	
	Auto Power Off (apagado automático)	Sí	
Accesorios incluidos		<ul style="list-style-type: none"> • Manual de instrucciones • Online Member Product Registration (Hoja de registro de producto para miembros en línea) • Cable de alimentación*/adaptador de CA PA-500* • Atril • Pedal interruptor <p>*En función de la zona, puede que no se incluya. Consulte al distribuidor de Yamaha.</p>	

Posibilidades del P-S500 en modo autónomo y cuando está conectado a Smart Pianist

		P-S500	P-S500 y Smart Pianist
Idioma		Inglés, japonés	Menú: inglés, alemán, francés, español, japonés y chino Mensajes y ayuda: 26 idiomas
Sala de piano (varios ajustes de sonido de piano)		–	Sí
Voces	Número de Voces	100	660
	Superposición (superposición de dos Voces)	–	Sí
	Izquierda (para tocar dos Voces distintas con la mano derecha y la mano izquierda)	–	Sí
	Cambio del punto de división	–	Sí
	Octava	–	Sí
Estilos	Número de Estilos	100	370
	Área de detección de acordes	Completa (no se puede cambiar)	Full/Lower (completa/inferior)
	Preludio/coda	Activado (no se puede cambiar)	On/Off (activar/desactivar)
	Cambio de sección	–	Principal x 4
	Inicio sincronizado	–	Sí
	Reproducción de partes	All (todas)/Rhythm&Bass (ritmos y bajo)/Rhythm (ritmo)	8 partes, control independiente de activación/desactivación
Efectos	Tipos de reverberación	5 tipos	58 tipos
Grabación	MIDI	–	Sí (formato SMF 0)
	Audio	–	Sí (WAV, AAC)
Canciones	Número de Canciones para reproducir	100	403
	Configuración de las Luces Guía	Activadas (no se puede cambiar)	On/Off (activadas/desactivadas), Speed (velocidad)
	Tipo de guía	Tecla correcta (no se puede cambiar)	Correct Key (tecla correcta)/Any Key (cualquier tecla)/Your Tempo (su tempo)
	Función de visualización de partitura, acordes y letra	–	Sí
	Audio a partitura	–	Sí
	Repetición de A-B	–	Sí
Memoria de registros		–	Sí
Metronomo		Sí	
Tempo		5 – 500, Tap Tempo (ajuste del tempo)	
Balance (balance del volumen entre las partes)		–	Sí
Utilidad	Transposición	Keyboard (teclado)	Keyboard/Style (teclado/Estilo), Song (Canción)
	Afinación	414,8 – 440,0 – 466,8 Hz (incrementos de 0,2 Hz)	414,8 – 440,0 – 466,8 Hz (incrementos de 0,2 Hz), 9 tipos de escalas
	Configuración del teclado (curva de pulsación)	Soft2 (suave 2)/Soft1 (suave 1)/Medium (intermedia)/Hard1 (fuerte 1)/Hard2 (fuerte 2)/Fixed (fija)	
	Ajuste de los pedales	–	Sí (se pueden seleccionar funciones)
	Ajuste del micrófono	–	Sí (armonía vocal, etc.)
	EQ principal	–	Sí
	Ajuste del sonido	–	Sí (binaural, IAC, etc.)
	Apagado automático	Desactivado/activado	Desactivado/activado (se puede configurar el tiempo transcurrido)

Hay muchos más parámetros que se pueden configurar en Smart Pianist. Consúltelos y pruébelos en la aplicación.

Accesorios que se venden por separado

*En función de la zona, puede que no estén disponibles.

- Soporte para teclado L-300B, L-300WH
- Pedalera LP-1B, LP-1WH
- Pedal FC3A
- Pedal interruptor FC4A, FC5
- Auriculares HPH-150, HPH-100, HPH-50
- Adaptador de CA PA-500
- Adaptador USB de LAN inalámbrica UD-WL01
- Adaptador MIDI de LAN inalámbrica UD-BT01

El contenido de este manual es aplicable a las últimas especificaciones en la fecha de publicación. Para obtener el último manual, acceda al sitio web de Yamaha y descargue el archivo del manual. Puesto que las especificaciones, los equipos o los accesorios que se vendan aparte podrían no ser iguales en todos los sitios, consulte al distribuidor de Yamaha.

Índice alfabético

A

Acompañamiento	25
Apagado automático	15
Aplicación	30
Asistente de conexión	20
Atril	16
Audio a partitura	10
Audio Loopback (bucle de audio)	29, 33
Auriculares	19
Auto Power Off (apagado automático)	29

B

Button Sound (sonido de los botones)	29
--------------------------------------------	----

C

Conexión (dispositivos externos)	30
Conexión (Smart Pianist)	20
Consumo de	14
Control acústico inteligente (IAC, Intelligent Acoustic Control)	15

D

Dispositivo de audio	30
----------------------------	----

F

Funciones	28
-----------------	----

G

Guía	27
------------	----

I

IAC (Control acústico inteligente)	15
Inicialización	29
Interfaz de audio USB	33

L

Language (idioma)	29
Luces Guía	27

M

Medio pedal	18
Metronome (metrónomo)	27
Micrófono	31
MIDI Channel (canal MIDI)	29
Muestreo binaural	19

O

Optimizador estereofónico	19
Ordenador	32

P

Parte (Estilo)	29
Pedal	17
Pedal interruptor	17
Pedallera	17

R

Reproducción repetida	29
Reverb (reverberación)	28

S

Smart Pianist	20
Song (Canción)	26
Song Repeat (repetición de Canción)	29
Soporte	17
Style (Estilo)	25
Style Part (parte de Estilo)	29

T

Teclado, soporte	17
Tempo	26
Time Signature (signatura de compás)	28
Touch Response (respuesta a la pulsación)	28
Transpose (transposición)	28
Tuning (afinación)	28

V

Version (versión)	29
Voice (Voz)	24
Volumen (metrónomo)	29
Volumen (volumen principal)	15
Volumen principal	15
VRM (modelado de resonancia virtual)	19

Información para usuarios sobre la recogida y eliminación de los equipos antiguos



Este símbolo en los productos, embalajes y documentos anexos significa que los productos eléctricos y electrónicos no deben mezclarse con los desperdicios domésticos normales.

Para el tratamiento, recuperación y reciclaje apropiados de los productos antiguos, llévelos a puntos de reciclaje correspondientes, de acuerdo con la legislación nacional.

Al deshacerse de estos productos de forma correcta, ayudará a ahorrar recursos valiosos y a impedir los posibles efectos desfavorables en la salud humana y en el entorno que de otro modo se producirían si se trataran los desperdicios de modo inapropiado.

Para obtener más información acerca de la recogida y el reciclaje de los productos antiguos, póngase en contacto con las autoridades locales, con el servicio de eliminación de basuras o con el punto de venta donde adquirió los artículos.

Para los usuarios empresariales de la Unión Europea:

Si desea desechar equipos eléctricos y electrónicos, póngase en contacto con su vendedor o proveedor para obtener más información.

Información sobre la eliminación en otros países fuera de la Unión Europea:

Este símbolo solo es válido en la Unión Europea. Si desea desechar estos artículos, póngase en contacto con las autoridades locales o con el vendedor y pregúnteles el método correcto.

(weee_eu_es_02)

Credits and Copyrights for the pre-installed Songs

All I Want For Christmas Is You

Words and Music by Mariah Carey and Walter Afanasieff
Copyright © 1994 BEYONDIDOLIZATION, SONY/ATV MUSIC PUBLISHING LLC, TAMAL VISTA MUSIC, WALLYWORLD MUSIC and KOBALT MUSIC COPYRIGHTS SARL
All Rights for BEYONDIDOLIZATION Controlled and Administered by UNIVERSAL TUNES, A Division of SONGS OF UNIVERSAL, INC.
All Rights for SONY/ATV MUSIC PUBLISHING LLC, TAMAL VISTA MUSIC and WALLYWORLD MUSIC Administered by SONY/ATV MUSIC PUBLISHING LLC, 424 Church Street, Suite 1200, Nashville, TN 37219
All Rights Reserved Used by Permission

All The Things You Are

Lyrics by Oscar Hammerstein II
Music by Jerome Kern
Copyright © 1939 UNIVERSAL - POLYGRAM INTERNATIONAL PUBLISHING, INC.
Copyright Renewed
All Rights Reserved Used by Permission

Autumn Leaves

English lyric by Johnny Mercer
French lyric by Jacques Prevert
Music by Joseph Kosma
© 1947, 1950 (Renewed) ENOCH ET CIE
Sole Selling Agent for U.S. and Canada: MORLEY MUSIC CO., by agreement with ENOCH ET CIE
All Rights Reserved

Back For Good

Words and Music by Gary Barlow
Copyright © 1995 Sony/ATV Music Publishing(UK) Limited
All Rights Administered by Sony/ATV Music Publishing LLC, 424 Church Street, Suite 1200, Nashville, TN 37219
International Copyright Secured All Rights Reserved

Billie Jean

Words and Music by Michael Jackson
Copyright © 1982 Mijac Music
All Rights Administered by Sony/ATV Music Publishing LLC, 424 Church Street, Suite 1200, Nashville, TN 37219
International Copyright Secured All Rights Reserved

Can't Take My Eyes Off Of You

Words and Music by Bob Crewe and Bob Gaudio
Copyright © 1967 EMI Longitude Music and Seasons Four Music
Copyright Renewed
All Rights on behalf of EMI Longitude Music Administered by Sony/ATV Music Publishing LLC, 424 Church Street, Suite 1200, Nashville, TN 37219
International Copyright Secured All Rights Reserved

Candle In The Wind

Words and Music by Elton John and Bernie Taupin
Copyright © 1973 UNIVERSAL/DICK JAMES MUSIC LTD.
Copyright Renewed
All Rights in the United States and Canada Controlled and Administered by UNIVERSAL - SONGS OF POLYGRAM INTERNATIONAL, INC.
All Rights Reserved Used by Permission

Clocks

Words and Music by Guy Berryman, Jon Buckland, Will Champion and Chris Martin
Copyright © 2002 by Universal Music Publishing MGB Ltd.
All Rights in the United States Administered by Universal Music - MGB Songs
International Copyright Secured All Rights Reserved

Dancing Queen

Words and Music by Benny Andersson, Bjorn Ulvaeus and Stig Anderson
Copyright © 1976, 1977 UNIVERSAL/UNION SONGS MUSIKFORLAG AB
Copyright Renewed
All Rights Administered by UNIVERSAL - POLYGRAM INTERNATIONAL PUBLISHING, INC. and EMI GROVE PARK MUSIC, INC.
All Rights Reserved Used by Permission

Eternal Flame

Words and Music by Billy Steinberg, Tom Kelly and Susanna Hoffs
Copyright © 1988 Sony/ATV Music Publishing LLC and Bangophile Music
All Rights on behalf of Sony/ATV Music Publishing LLC Administered by Sony/ATV Music Publishing LLC, 424 Church Street, Suite 1200, Nashville, TN 37219
All Rights on behalf of Bangophile Music Controlled and Administered by Songs Of Universal, Inc.
International Copyright Secured All Rights Reserved

Every Breath You Take

Music and Lyrics by Sting
Copyright © 1983 G.M. Sumner
All Rights Administered by Sony/ATV Music Publishing LLC, 424 Church Street, Suite 1200, Nashville, TN 37219
International Copyright Secured All Rights Reserved

Fields Of Gold

Music and Lyrics by Sting
Copyright © 1993 Steerpike Ltd.
All Rights Administered by Sony/ATV Music Publishing LLC, 424 Church Street, Suite 1200, Nashville, TN 37219
International Copyright Secured All Rights Reserved

Final Countdown

Words and Music by Joey Tempest
Copyright © 1986 EMI Music Publishing Ltd.
All Rights Administered by Sony/ATV Music Publishing LLC, 424 Church Street, Suite 1200, Nashville, TN 37219
International Copyright Secured All Rights Reserved

The Girl From Ipanema (Garôta De Ipanema)

Music by Antonio Carlos Jobim
English Words by Norman Gimbel
Original Words by Vinicius De Moraes
Copyright © 1963 ANTONIO CARLOS JOBIM and VINICIUS DE MORAES, Brazil
Copyright Renewed 1991 and Assigned to SONGS OF UNIVERSAL, INC. and WORDS WEST LLC
English Words Renewed 1991 by NORMAN GIMBEL for the World and Assigned to WORDS WEST LLC (P.O. Box 15187, Beverly Hills, CA 90209 USA)
All Rights Reserved Used by Permission

Hallelujah

Words and Music by Leonard Cohen
Copyright © 1985 Sony/ATV Music Publishing LLC
All Rights Administered by Sony/ATV Music Publishing LLC, 424 Church Street, Suite 1200, Nashville, TN 37219
International Copyright Secured All Rights Reserved

Hey Jude

Words and Music by John Lennon and Paul McCartney
Copyright © 1968 Sony/ATV Music Publishing LLC
Copyright Renewed
All Rights Administered by Sony/ATV Music Publishing LLC, 424 Church Street, Suite 1200, Nashville, TN 37219
International Copyright Secured All Rights Reserved

The House Of The Rising Sun

Words and Music by Alan Price
Copyright © 1964 Keith Prowse Music Publishing Co., Ltd. and ole Cantaloupe Music Copyright Renewed
All Rights Administered by Sony/ATV Music Publishing LLC, 424 Church Street, Suite 1200, Nashville, TN 37219
International Copyright Secured All Rights Reserved

I Will Always Love You

Words and Music by Dolly Parton
Copyright © 1973 Velvet Apple Music
Copyright Renewed
All Rights Administered by Sony/ATV Music Publishing LLC, 424 Church Street, Suite 1200, Nashville, TN 37219
International Copyright Secured All Rights Reserved

In The Mood

By Joe Garland
Copyright © 1939, 1960 Shapiro, Bernstein & Co., Inc., New York
Copyright Renewed

International Copyright Secured All Rights Reserved
Used by Permission

It Must Have Been Love

Words and Music by Per Gessle
Copyright © 1990 JIMMY FUN MUSIC
All Rights Administered in the United States and Canada
by UNIVERSAL - SONGS OF POLYGRAM INTERNATIONAL, INC.
All Rights Reserved Used by Permission

Just The Way You Are

Words and Music by Billy Joel
Copyright © 1977 IMPULSIVE MUSIC
Copyright Renewed
All Rights Administered by ALMO MUSIC CORP.
All Rights Reserved Used by Permission

La Bamba

By Richard Valenzuela
Copyright © 1959 EMI Longitude Music and Valens Heirs Designee
Copyright Renewed
All Rights Administered by Sony/ATV Music Publishing LLC,
424 Church Street, Suite 1200, Nashville, TN 37219
International Copyright Secured All Rights Reserved

Let It Go

from FROZEN
Music and Lyrics by Kristen Anderson-Lopez and Robert Lopez
© 2013 Wonderland Music Company, Inc.
All Rights Reserved. Used by Permission.

Let There Be Love

Lyric by Ian Grant
Music by Lionel Rand
Copyright © 1940 Shapiro, Bernstein & Co., Inc., New York
Copyright Renewed
International Copyright Secured
All Rights Reserved Used by Permission

Moon River

from the Paramount Picture BREAKFAST AT TIFFANY'S
Words by Johnny Mercer
Music by Henry Mancini
Copyright © 1961 Sony/ATV Music Publishing LLC
Copyright Renewed
All Rights Administered by Sony/ATV Music Publishing LLC,
424 Church Street, Suite 1200, Nashville, TN 37219
International Copyright Secured All Rights Reserved

Moves Like Jagger

Words and Music by Adam Levine, Benjamin Levin, Ammar Malik and
Shellback
Copyright © 2010, 2011 by Universal Music - Careers, Sudgee Music,
Matza Ball Music, Where Da Kasz At, Maru Cha Cha and MXM
All Rights for Sudgee Music Administered by Universal Music - Careers
All Rights for Matza Ball Music Administered by DTCM Blvd.
All Rights for Where Da Kasz At and Maru Cha Cha Administered
Worldwide by Song of Kobalt Music Publishing
All Rights for MXM Administered Worldwide by Kobalt Songs Music
Publishing
International Copyright Secured All Rights Reserved

My Heart Will Go On (Love Theme From "Titanic")

from the Paramount and Twentieth Century Fox Motion Picture
TITANIC
Music by James Horner
Lyric by Will Jennings
Copyright © 1997 Sony/ATV Harmony, Sony/ATV Melody, T C F Music
Publishing, Inc., Fox Film Music Corporation and Blue Sky Rider
Songs
All Rights on behalf of Sony/ATV Harmony and Sony/ATV Melody
Administered by Sony/ATV Music Publishing LLC, 424 Church
Street, Suite 1200, Nashville, TN 37219
All Rights on behalf of Blue Sky Rider Songs Administered by Irving
Music, Inc.
International Copyright Secured All Rights Reserved

Poker Face

Words and Music by Stefani Germanotta and RedOne
Copyright © 2008 Sony/ATV Music Publishing LLC, House Of Gaga
Publishing Inc. and RedOne Productions, LLC

All Rights Administered by Sony/ATV Music Publishing LLC,
424 Church Street, Suite 1200, Nashville, TN 37219
International Copyright Secured All Rights Reserved

Someone Like You

Words and Music by Adele Adkins and Dan Wilson
Copyright © 2011 MELTED STONE PUBLISHING LTD., BMG
MONARCH and SUGAR LAKE MUSIC
All Rights for MELTED STONE PUBLISHING LTD. in the U.S. and
Canada Controlled and Administered by UNIVERSAL - SONGS OF
POLYGRAM INTERNATIONAL, INC.
All Rights for BMG MONARCH and SUGAR LAKE MUSIC
Administered by BMG RIGHTS MANAGEMENT (US) LLC
All Rights Reserved Used by Permission

Spanish Eyes

Words by Charles Singleton and Eddie Snyder
Music by Bert Kaempfert
Copyright © 1965 Bert Kaempfert Music
Copyright Renewed
All Rights Administered by Sony/ATV Music Publishing LLC,
424 Church Street, Suite 1200, Nashville, TN 37219
International Copyright Secured All Rights Reserved

Unchained Melody

Lyric by Hy Zaret
Music by Alex North
© 1955 (Renewed) North Melody Publishing (SESAC) and HZUM
Publishing (SESAC) c/o Unchained Melody Publishing, LLC
All Rights Reserved Used by Permission

Up Where We Belong

from the Paramount Picture AN OFFICER AND A GENTLEMAN
Words by Will Jennings
Music by Buffy Sainte-Marie and Jack Nitzsche
Copyright © 1982 Sony/ATV Music Publishing LLC
All Rights Administered by Sony/ATV Music Publishing LLC,
424 Church Street, Suite 1200, Nashville, TN 37219
International Copyright Secured All Rights Reserved

What A Wonderful World

Words and Music by George David Weiss and Bob Thiele
Copyright © 1967 by Range Road Music Inc., Quartet Music and Abilene
Music, Inc.
Copyright Renewed
All Rights for Rang Road Music Inc. Administered by Round Hill Carlin,
LLC
All Rights for Quartet Music Administered by BMG Rights Management
(US) LLC
All Rights for Abilene Music, Inc. Administered Worldwide by Imagem
Music LLC
International Copyright Secured All Rights Reserved
Used by Permission

White Christmas

from the Motion Picture Irving Berlin's HOLIDAY INN
Words and Music by Irving Berlin
© Copyright 1940, 1942 by Irving Berlin
Copyright Renewed
International Copyright Secured All Rights Reserved

Wonderful Tonight

Words and Music by Eric Clapton
Copyright © 1977 by Eric Patrick Clapton
Copyright Renewed
International Copyright Secured All Rights Reserved

Wonderwall

Words and Music by Noel Gallagher
Copyright © 1995 SM Music Publishing UK Limited and Oasis Music
All Rights Administered by Sony/ATV Music Publishing LLC,
424 Church Street, Suite 1200, Nashville, TN 37219
International Copyright Secured All Rights Reserved

You've Lost That Lovin' Feelin'

Words and Music by Barry Mann, Cynthia Weil and Phil Spector
Copyright © 1964, 1965 Screen Gems-EMI Music Inc. and Mother Bertha
Music
Copyright Renewed
All Rights Administered by Sony/ATV Music Publishing LLC,
424 Church Street, Suite 1200, Nashville, TN 37219
International Copyright Secured All Rights Reserved

Apache License 2.0

Copyright (c) 2009-2018 Arm Limited. All rights reserved.

SPDX-License-Identifier: Apache-2.0

Licensed under the Apache License, Version 2.0 (the License); you may not use this file except in compliance with the License. You may obtain a copy of the License at www.apache.org/licenses/LICENSE-2.0

Unless required by applicable law or agreed to in writing, software distributed under the License is distributed on an AS IS BASIS, WITHOUT WARRANTIES OR CONDITIONS OF ANY KIND, either express or implied. See the License for the specific language governing permissions and limitations under the License.

Modified BSD license

COPYRIGHT(c) 2016 STMicroelectronics

Redistribution and use in source and binary forms, with or without modification, are permitted provided that the following conditions are met:

1. Redistributions of source code must retain the above copyright notice, this list of conditions and the following disclaimer.
2. Redistributions in binary form must reproduce the above copyright notice, this list of conditions and the following disclaimer in the documentation and/or other materials provided with the distribution.
3. Neither the name of STMicroelectronics nor the names of its contributors may be used to endorse or promote products derived from this software without specific prior written permission.

THIS SOFTWARE IS PROVIDED BY THE COPYRIGHT HOLDERS AND CONTRIBUTORS "AS IS" AND ANY EXPRESS OR IMPLIED WARRANTIES, INCLUDING, BUT NOT LIMITED TO, THE IMPLIED WARRANTIES OF MERCHANTABILITY AND FITNESS FOR A PARTICULAR PURPOSE ARE DISCLAIMED. IN NO EVENT SHALL THE COPYRIGHT HOLDER OR CONTRIBUTORS BE LIABLE FOR ANY DIRECT, INDIRECT, INCIDENTAL, SPECIAL, EXEMPLARY, OR CONSEQUENTIAL DAMAGES (INCLUDING, BUT NOT LIMITED TO, PROCUREMENT OF SUBSTITUTE GOODS OR SERVICES; LOSS OF USE, DATA, OR PROFITS; OR BUSINESS INTERRUPTION) HOWEVER CAUSED AND ON ANY THEORY OF LIABILITY, WHETHER IN CONTRACT, STRICT LIABILITY, OR TORT (INCLUDING NEGLIGENCE OR OTHERWISE) ARISING IN ANY WAY OUT OF THE USE OF THIS SOFTWARE, EVEN IF ADVISED OF THE POSSIBILITY OF SUCH DAMAGE.



Important Notice: U.S. LIMITED WARRANTY for Customers in the United States

For detailed information about this Yamaha product and warranty service, please either visit the following website address (printable file is available at our website) or contact Customer Service at the address or telephone number identified below.

Website Address:
yamaha.io/PSeriesWarranty

Customer Service:
Yamaha Corporation of America
6600 Orangethorpe Avenue, Buena Park, CA 90620-1273
Telephone: 800-854-1569

Important Notice: Guarantee Information for customers in European Economic Area (EEA) and Switzerland

<p>Important Notice: Guarantee Information for customers in EEA* and Switzerland</p> <p>For detailed guarantee information about this Yamaha product, and Pan-EEA* and Switzerland warranty service, please either visit the website address below (Printable file is available at our website) or contact the Yamaha representative office for your country. * EEA: European Economic Area</p>	English
<p>Wichtiger Hinweis: Garantie-Information für Kunden in der EWR* und der Schweiz</p> <p>Für nähere Garantie-Information über dieses Produkt von Yamaha, sowie über den Pan-EWR*- und Schweizer Garantieservice, besuchen Sie bitte entweder die folgend angegebene Internetadresse (eine druckfähige Version befindet sich auch auf unserer Webseite), oder wenden Sie sich an den für Ihr Land zuständigen Yamaha-Vertrieb. *EWR: Europäischer Wirtschaftsraum</p>	Deutsch
<p>Remarque importante: informations de garantie pour les clients de l'EEE et la Suisse</p> <p>Pour des informations plus détaillées sur la garantie de ce produit Yamaha et sur le service de garantie applicable dans l'ensemble de l'EEE ainsi qu'en Suisse, consultez notre site Web à l'adresse ci-dessous (le fichier imprimable est disponible sur notre site Web) ou contactez directement Yamaha dans votre pays de résidence. * EEE : Espace Economique Européen</p>	Français
<p>Belangrijke mededeling: Garantie-informatie voor klanten in de EER* en Zwitserland</p> <p>Voor gedetailleerde garantie-informatie over dit Yamaha-product en de garantieservice in heel de EER* en Zwitserland, gaat u naar de onderstaande website (u vindt een afdrukbaar bestand op onze website) of neemt u contact op met de vertegenwoordiging van Yamaha in uw land. * EER: Europese Economische Ruimte</p>	Nederlands
<p>Aviso importante: información sobre la garantía para los clientes del EEE* y Suiza</p> <p>Para una información detallada sobre este producto Yamaha y sobre el soporte de garantía en la zona EEE* y Suiza, visite la dirección web que se incluye más abajo (la versión del archivo para imprimir esta disponible en nuestro sitio web) o póngase en contacto con el representante de Yamaha en su país. * EEE: Espacio Económico Europeo</p>	Español
<p>Avviso importante: informazioni sulla garanzia per i clienti residenti nell'EEA* e in Svizzera</p> <p>Per informazioni dettagliate sulla garanzia relativa a questo prodotto Yamaha e l'assistenza in garanzia nei paesi EEA* e in Svizzera, potete consultare il sito Web all'indirizzo riportato di seguito (è disponibile il file in formato stampabile) oppure contattare l'ufficio di rappresentanza locale della Yamaha. * EEA: Area Economica Europea</p>	Italiano
<p>Aviso importante: informações sobre as garantias para clientes da AEE* e da Suíça</p> <p>Para obter uma informação pormenorizada sobre este produto da Yamaha e o serviço de garantia na AEE* e na Suíça, visite o site a seguir (o arquivo para impressão está disponível no nosso site) ou entre em contato com o escritório de representação da Yamaha no seu país. * AEE: Área Económica Européia</p>	Português
<p>Σημαντική σημείωση: Πληροφορίες εγγύησης για τους πελάτες στον ΕΟΧ* και Ελλάδα</p> <p>Για λεπτομερείς πληροφορίες εγγύησης σχετικά με το παρόν προϊόν της Yamaha και την κάλυψη εγγύησης σε όλες τις χώρες του ΕΟΧ και την Ελλάδα, επισκεφτείτε την παρακάτω ιστοσελίδα (Εκτυπώσιμη μορφή είναι διαθέσιμη στην ιστοσελίδα μας) ή απευθυνθείτε στην αντιπροσωπεία της Yamaha στη χώρα σας. * ΕΟΧ: Ευρωπαϊκός Οικονομικός Χώρος</p>	Ελληνικά
<p>Viktigt: Garantiinformation för kunder i EES-området* och Schweiz</p> <p>För detaljerad information om denna Yamahaprodukt samt garantiservice i hela EES-området* och Schweiz kan du antingen besöka nedanstående webbadress (en utskriftsvänlig fil finns på webbplatsen) eller kontakta Yamahas officiella representant i ditt land. * EES: Europeiska Ekonomiska Samarbetsområdet</p>	Svenska
<p>Viktig merknad: Garantiinformasjon for kunder i EØS* og Sveits</p> <p>Detaljert garantiinformasjon om dette Yamaha-produktet og garantiservice for hele EØS-området* og Sveits kan fås enten ved å besøke nettstedene nedenfor (utskriftsversjon finnes på våre nettsider) eller kontakte Yamahas kontoret i landet der du bor. *EØS: Det europeiske økonomiske samarbeidsområdet</p>	Norsk
<p>Vigtig oplysning: Garantioplysninger til kunder i EØO* og Schweiz</p> <p>De kan finde detaljerede garantioplysninger om dette Yamaha-produkt og den fælles garantiserviceordning for EØO* (og Schweiz) ved at besøge det websted, der er angivet nedenfor (der findes en fil, som kan udskrives, på vores websted), eller ved at kontakte Yamahas nationale repræsentationskontor i det land, hvor De bor. * EØO: Det Europæiske Økonomiske Område</p>	Dansk
<p>Tärkeä ilmoitus: Takuutiedot Euroopan talusalueen (ETA)* ja Sveitsin asiakkaille</p> <p>Tämän Yamaha-tuotteen sekä ETA-alueen ja Sveitsin takuuta koskevat yksityiskohtaiset tiedot saatte alla olevasta nettiosoitteesta. (Tulostettava tiedosto saatavissa sivustollamme.) Voitte myös ottaa yhteyttä paikalliseen Yamaha-edustajaan. *ETA: Euroopan talusalue</p>	Suomi
<p>Ważne: Warunki gwarancyjne obowiązujące w EOG* i Szwajcarii</p> <p>Aby dowiedzieć się więcej na temat warunków gwarancyjnych tego produktu firmy Yamaha i serwisu gwarancyjnego w całym EOG* i Szwajcarii, należy odwiedzić wskazaną poniżej stronę internetową (Plik gotowy do wydruku znajduje się na naszej stronie internetowej) lub skontaktować się z przedstawicielstwem firmy Yamaha w swoim kraju. * EOG — Europejski Obszar Gospodarczy</p>	Polski
<p>Důležité oznámení: Záruční informace pro zákazníky v EHS* a ve Švýcarsku</p> <p>Podrobné záruční informace o tomto produktu Yamaha a záručním servisu v celém EHS* a ve Švýcarsku naleznete na níže uvedené webové adrese (soubor k tisku je dostupný na našich webových stránkách) nebo se můžete obrátit na zastoupení firmy Yamaha ve své zemi. * EHS: Evropský hospodářský prostor</p>	Česky
<p>Fontos figyelemzetetés: Garancia-információk az EGT* területén és Svájcban élő vásárlók számára</p> <p>A jelen Yamaha termékre vonatkozó részletes garancia-információk, valamint az EGT*-re és Svájcra kiterjedő garanciális szolgáltatás tekintetében keresse fel webhelyünket az alábbi címen (a webhelyen nyomtatható fájl is található), vagy pedig lépjen kapcsolatba az országában működő Yamaha képviselői irodával. * EGT: Európai Gazdasági Térség</p>	Magyar
<p>Oluline märkus: Garantiteave Euroopa Majanduspiirkonna (EMP)* ja Šveitsi klientidele</p> <p>Täpsema teabe saamiseks selle Yamaha toote garantii ning kogu Euroopa Majanduspiirkonna ja Šveitsi garantiiteeninduse kohta, külastage palun veebisaiti alljärgneval aadressil (meie saidil on saadaval printitav fail) või pöörduge Teie regiooni Yamaha esinduse poole. * EMP: Euroopa Majanduspiirkond</p>	Eesti keel
<p>Svarīgs paziņojums: garantijas informācija klientiem EEZ* un Šveicē</p> <p>Lai saņemtu detalizētu garantijas informāciju par šo Yamaha produktu, kā arī garantijas apkalpošanu EEZ* un Šveicē, lūdzam apmeklējiet zemāk norādīto tīmekļa vietnes adresi (tīmekļa vietnē ir pieejams drukājams fails) vai sazinieties ar jūsu valsti apkalpojošo Yamaha pārstāvniecību. * EEZ: Eiropas Ekonomikas zona</p>	Latviešu
<p>Démosio: informacija dėl garantijos pirkėjams EEE* ir Šveicarijoje</p> <p>Jei reikia išsamios informacijos apie šį „Yamaha“ produktą ir jo techninę priežiūrą visoje EEE* ir Šveicarijoje, apsilankykite mūsų svetainėje toliau nurodytu adresu (svetainėje yra spausdintinas failas) arba kreipkitės į „Yamaha“ atstovybę savo šaliai. *EEE – Europos ekonominė erdvė</p>	Lietuvių kalba
<p>Dôležité upozornenie: Informácie o záruke pre zákazníkov v EHP* a Švajčiarsku</p> <p>Podrobné informácie o záruke týkajúce sa tohto produktu od spoločnosti Yamaha a garančnom servise v EHP* a Švajčiarsku nájdete na webovej stránke uvedenej nižšie (na našej webovej stránke je k dispozícii súbor na tlač) alebo sa obráťte na zástupcu spoločnosti Yamaha vo svojej krajine. * EHP: Európsky hospodársky priestor</p>	Slovenčina
<p>Pomembno obvestilo: Informacije o garanciji za kupce v EGP* in Švici</p> <p>Za podrobnejše informacije o tem Yamahinem izdelku ter garancijskem servisu v celotnem EGP in Švici, obiščite spletno mesto, ki je navedeno spodaj (natisljiva datoteka je na voljo na našem spletnem mestu), ali se obrnite na Yamahinega predstavnika v svoji državi. * EGP: Evropski gospodarski prostor</p>	Slovenščina
<p>Важно съобщение: Информация за гаранцията за клиенти в ЕИП* и Швейцария</p> <p>За подробна информация за гаранцията за този продукт на Yamaha и гаранционното обслужване в паневропейската зона на ЕИП* и Швейцария или посетете посочения по-долу уеб сайт (на нашия уеб сайт има файл за печат), или се свържете с представителния офис на Yamaha във вашата страна. * ЕИП: Европейско икономическо пространство</p>	Български език
<p>Notificare importantă: Informații despre garanție pentru clienții din SEE* și Elveția</p> <p>Pentru informații detaliate privind acest produs Yamaha și serviciul de garanție Pan-SEE* și Elveția, vizitați site-ul la adresa de mai jos (fișierul imprimabil este disponibil pe site-ul nostru) sau contactați biroul reprezentanței Yamaha din țara dumneavoastră. * SEE: Spațiul Economic European</p>	Limba română
<p>Važna obavijest: Informacije o jamstvu za države EGP-a i Švicarske</p> <p>Za detaljne informacije o jamstvu za ovaj Yamahin proizvod te jamstvenom servisu za cijeli EGP i Švicarsku, molimo Vas da posjetite web-stranicu navedenu u nastavku ili kontaktirate ovlaštenog Yamahinog dobavljača u svojoj zemlji. * EGP: Evropski gospodarski prostor</p>	Hrvatski

<https://europe.yamaha.com/warranty/>

For details of products, please contact your nearest Yamaha representative or the authorized distributor listed below.

Pour plus de détails sur les produits, veuillez-vous adresser à Yamaha ou au distributeur le plus proche de vous figurant dans la liste suivante.

Die Einzelheiten zu Produkten sind bei Ihrer unten aufgeführten Niederlassung und bei Yamaha Vertragshändlern in den jeweiligen Bestimmungsländern erhältlich.

Para detalles sobre productos, contacte su tienda Yamaha más cercana o el distribuidor autorizado que se lista debajo.

NORTH AMERICA

CANADA

Yamaha Canada Music Ltd.
135 Milner Avenue, Toronto, Ontario M1S 3R1,
Canada
Tel: +1-416-298-1311

U.S.A.

Yamaha Corporation of America
6600 Orangethorpe Avenue, Buena Park, CA 90620,
U.S.A.
Tel: +1-714-522-9011

CENTRAL & SOUTH AMERICA

MEXICO

Yamaha de México, S.A. de C.V.
Av. Insurgentes Sur 1647 Piso 9, Col. San José
Insurgentes, Delegación Benito Juárez, México,
D.F., C.P. 03900, México
Tel: +52-55-5804-0600

BRAZIL

Yamaha Musical do Brasil Ltda.
Praça Professor José Lannes, 40, Cjs 21 e 22, Brooklin
Paulista Novo CEP 04571-100 – São Paulo – SP,
Brazil
Tel: +55-11-3704-1377

ARGENTINA

**Yamaha Music Latin America, S.A.,
Sucursal Argentina**
Olga Cossetini 1553, Piso 4 Norte,
Madero Este-C1107CEK,
Buenos Aires, Argentina
Tel: +54-11-4119-7000

PANAMA AND OTHER LATIN AMERICAN REGIONS/ CARIBBEAN REGIONS

Yamaha Music Latin America, S.A.
Edificio Torre Davivienda, Piso: 20
Avenida Balboa, Marbella, Corregimiento de Bella
Vista, Ciudad de Panamá, Rep. de Panamá
Tel: +507-269-5311

EUROPE

THE UNITED KINGDOM/IRELAND

Yamaha Music Europe GmbH (UK)
Sherbourne Drive, Tilbrook, Milton Keynes,
MK7 8BL, U.K.
Tel: +44-1908-366700

GERMANY

Yamaha Music Europe GmbH
Siemensstrasse 22-34, 25462 Rellingen, Germany
Tel: +49-4101-303-0

SWITZERLAND/LIECHTENSTEIN

**Yamaha Music Europe GmbH, Branch
Switzerland in Thalwil**
Seestrasse 18a, 8800 Thalwil, Switzerland
Tel: +41-44-3878080

AUSTRIA/CROATIA/CZECH REPUBLIC/ HUNGARY/ROMANIA/SLOVAKIA/ SLOVENIA

Yamaha Music Europe GmbH, Branch Austria
Schleiergasse 20, 1100 Wien, Austria
Tel: +43-1-60203900

POLAND

**Yamaha Music Europe
Sp.z o.o. Oddział w Polsce**
ul. Wielicka 52, 02-657 Warszawa, Poland
Tel: +48-22-880-08-88

BULGARIA

Dinacord Bulgaria LTD.
Bul. Iskarsko Schose 7 Targowski Zentar Ewropa
1528 Sofia, Bulgaria
Tel: +359-2-978-20-25

MALTA

Olimpus Music Ltd.
Valletta Road, Mosta MST9010, Malta
Tel: +356-2133-2093

NETHERLANDS/BELGIUM/ LUXEMBOURG

Yamaha Music Europe, Branch Benelux
Clarissenhof 5b, 4133 AB Vianen, The Netherlands
Tel: +31-347-358040

FRANCE

Yamaha Music Europe
7 rue Ambroise Croizat, Zone d'activités de Pariest,
77183 Croissy-Beaubourg, France
Tel: +33-1-6461-4000

ITALY

Yamaha Music Europe GmbH, Branch Italy
Via Tinelli N.67/69 20855 Gerno di Lesmo (MB),
Italy
Tel: +39-039-9065-1

SPAIN/PORTUGAL

**Yamaha Music Europe GmbH Ibérica, Sucursal
en España**
Ctra. de la Coruña km. 17,200, 28231
Las Rozas de Madrid, Spain
Tel: +34-91-639-88-88

GREECE

Philippos Nakas S.A. The Music House
19th km. Leof. Lavriou 190 02 Peania – Attiki,
Greece
Tel: +30-210-6686260

SWEDEN

**Yamaha Music Europe GmbH Germany filial
Scandinavia**
JA Wettergrensgata 1, 400 43 Göteborg, Sweden
Tel: +46-31-89-34-00

DENMARK

**Yamaha Music Denmark,
Fillial of Yamaha Music Europe GmbH, Tyskland**
Generatorvej 8C, ST. TH., 2860 Søborg, Denmark
Tel: +45-44-92-49-00

FINLAND

F-Musiikki Oy
Antaksentie 4
FI-01510 Vantaa, Finland
Tel: +358 (0)96185111

NORWAY

**Yamaha Music Europe GmbH Germany -
Norwegian Branch**
Grini Næringspark 1, 1332 Østerås, Norway
Tel: +47-6716-7800

ICELAND

Hjodfaerahusid Ehf.
Sidumula 20
IS-108 Reykjavik, Iceland
Tel: +354-525-5050

CYPRUS

Nakas Music Cyprus Ltd.
Nikis Ave 2k
1086 Nicosia
Tel: +357-22-511080
Major Music Center
21 Ali Riza Ave. Ortakoy
P.O.Box 475 Lefkoşa, Cyprus
Tel: (392) 227 9213

RUSSIA

Yamaha Music (Russia) LLC.
Room 37, entrance 7, bld. 7, Kievskaya street,
Moscow, 121059, Russia
Tel: +7-495-626-5005

OTHER EUROPEAN REGIONS

Yamaha Music Europe GmbH
Siemensstrasse 22-34, 25462 Rellingen, Germany
Tel: +49-4101-303-0

AFRICA

Yamaha Music Gulf FZE
JAFZA-16, Office 512, P.O.Box 17328,
Jebel Ali FZE, Dubai, UAE
Tel: +971-4-801-1500

MIDDLE EAST

TURKEY

**Yamaha Music Europe GmbH
Merkezi Almanya Türkiye İstanbul Şubesi**
Mor Sumbul Sokak Varyap Meridian Business
1.Blok No:1 113-114-115
Bati Atasehir Istanbul, Turkey
Tel: +90-216-275-7960

ISRAEL

RBX International Co., Ltd.
P.O Box 10245, Petach-Tikva, 49002
Tel: (972) 3-925-6900

OTHER REGIONS

Yamaha Music Gulf FZE
JAFZA-16, Office 512, P.O.Box 17328,
Jebel Ali FZE, Dubai, UAE
Tel: +971-4-801-1500

ASIA

THE PEOPLE'S REPUBLIC OF CHINA

Yamaha Music & Electronics (China) Co., Ltd.
2F, Yunhedasha, 1818 Xinzha-lu, Jingan-qu,
Shanghai, China
Tel: +86-400-051-7700

HONG KONG

Tom Lee Music Co., Ltd.
11/F, Silvercord Tower 1, 30 Canton Road,
Tsimshatsui, Kowloon, Hong Kong
Tel: +852-2737-7688

INDIA

Yamaha Music India Private Limited
P-401, JMD Megapolis, Sector-48, Sohna Road,
Gurugram-122018, Haryana, India
Tel: +91-124-485-3300

INDONESIA

PT. Yamaha Musik Indonesia (Distributor)
Yamaha Music Center Bldg. Jalan Jend. Gatot
Subroto Kav. 4, Jakarta 12930, Indonesia
Tel: +62-21-520-2577

KOREA

Yamaha Music Korea Ltd.
11F, Prudential Tower, 298, Gangnam-daero,
Gangnam-gu, Seoul, 06253, Korea
Tel: +82-2-3467-3300

MALAYSIA

Yamaha Music (Malaysia) Sdn. Bhd.
No.8, Jalan Perbandaran, Kelana Jaya, 47301
Petaling Jaya, Selangor, Malaysia
Tel: +60-3-78030900

SINGAPORE

Yamaha Music (Asia) Private Limited
Block 202 Hougang Street 21, #02-00,
Singapore 530202, Singapore
Tel: +65-6740-9200

TAIWAN

Yamaha Music & Electronics Taiwan Co., Ltd.
2F, No.1, Yuanlong Rd., Banqiao Dist.,
New Taipei City 22063, Taiwan (R.O.C.)
Tel: +886-2-7741-8888

THAILAND

Siam Music Yamaha Co., Ltd.
3, 4, 15, 16th Fl., Siam Motors Building,
891/1 Rama 1 Road, Wangmai,
Pathumwan, Bangkok 10330, Thailand
Tel: +66-2215-2622

VIETNAM

Yamaha Music Vietnam Company Limited
15th Floor, Nam A Bank Tower, 201-203 Cach
Mang Thang Tam St., Ward 4, Dist.3,
Ho Chi Minh City, Vietnam
Tel: +84-28-3818-1122

OTHER ASIAN REGIONS

[https://asia-latinamerica-mea.yamaha.com/
index.html](https://asia-latinamerica-mea.yamaha.com/index.html)

OCEANIA

AUSTRALIA

Yamaha Music Australia Pty. Ltd.
Level 1, 80 Market Street, South Melbourne,
VIC 3205 Australia
Tel: +61-3-9693-5111

NEW ZEALAND

Music Works LTD
P.O.BOX 6246 Wellesley, Auckland 4680,
New Zealand
Tel: +64-9-634-0099

REGIONS AND TRUST

TERRITORIES IN PACIFIC OCEAN
[https://asia-latinamerica-mea.yamaha.com/
index.html](https://asia-latinamerica-mea.yamaha.com/index.html)

Yamaha Global Site
<https://www.yamaha.com/>
Yamaha Downloads
<https://download.yamaha.com/>

Manual Development Group
© 2020 Yamaha Corporation

Published 10/2020 MWMA*.- **A0

VDQ8160