

Este manual describe el montaje estándar del DTX950K.

Una vez realizado el montaje de los componentes y conectados los cables tal y como se indica a continuación, el Módulo de activación de batería estará listo para ser encendido.

Montaje estándar de la unidad

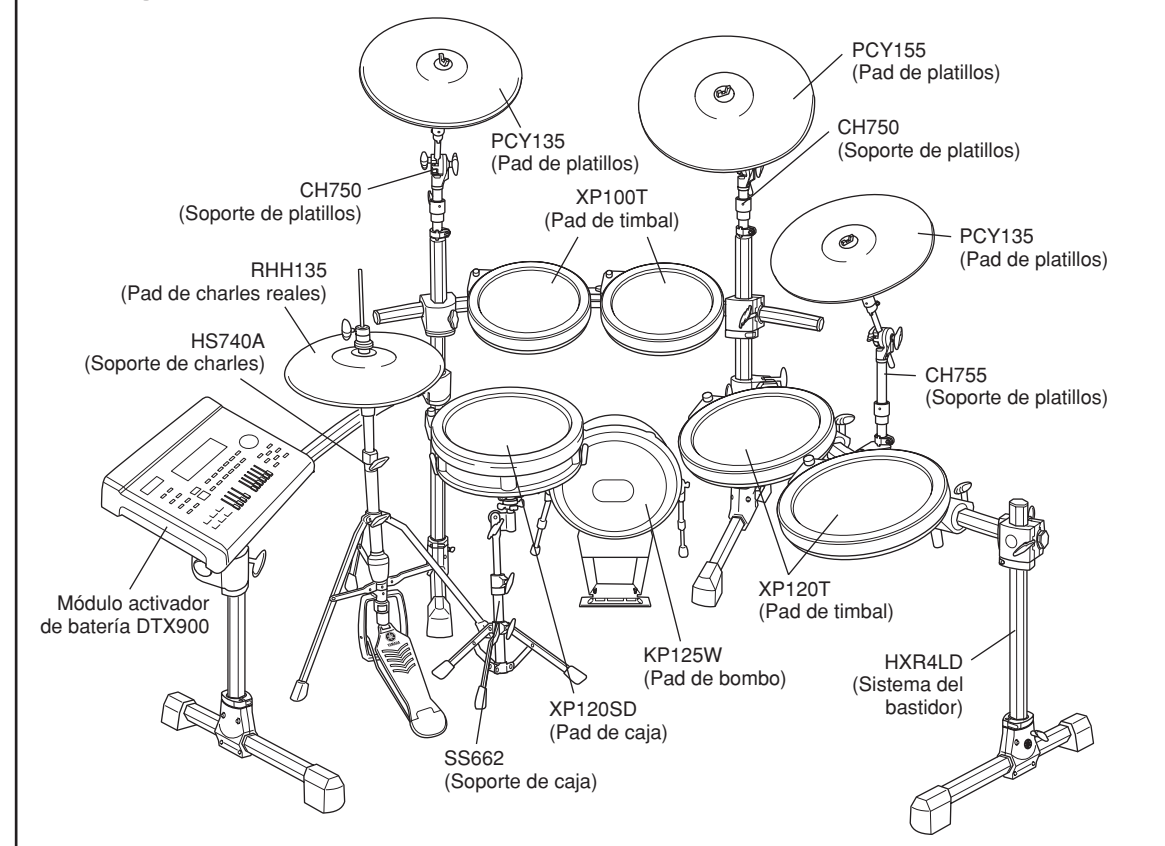

IMPORTANTE

- Al montar la unidad, asegúrese de disponer de los cuatro componentes siguientes: HXR4LD (Sistema del bastidor), DTP900 (Juego de pads), DTP902 (Juego de pads), DTX900 (Módulo de activación de batería).
- Este manual explica cómo conectar los pads y el módulo de activación de batería al Sistema de bastidor HXR4LD, cuyo montaje ya habrá realizado. Antes de seguir las instrucciones expuestas en este manual, asegúrese de completar el Sistema de bastidor HXR4LD con arreglo a lo indicado en el Manual de montaje pertinente.

AVISO

Antes de montar la unidad, extienda un tapete de batería (se vende por separado) sobre el suelo. Otra alternativa para evitar dañar el suelo es extender la caja de cartón del embalaje incluido sobre el suelo antes de manipular el soporte de charles HS740A y el soporte de bombo KP125W.

PRECAUCIONES

Antes de utilizar el instrumento, lea el manual de montaje y utilice este producto de forma segura y correcta.

- * Guarde este manual en un lugar seguro para futuras consultas.
- * Asegúrese de leer el Manual de montaje del Sistema de bastidor y el Manual de instrucciones del pad.

⚠ ADVERTENCIA	Si se hace caso omiso de este símbolo y se utiliza el equipo indebidamente podrían producirse lesiones personales o daños graves.
• No permita que los niños solos monten o instalen el instrumento, ya que podrían resultar heridos. Si montan este instrumento, deben hacerlo bajo vigilancia de un adulto.	
• Tenga cuidado con los bordes de los soportes de platillos y de timbales. Son afilados y podrían causar lesiones.	
• Tenga cuidado con los bordes de los dientes acoplados al pad de bombo y al pedal. Son afilados y podrían causar lesiones.	
• Si este producto se utiliza con un Sistema de bastidor o con el Soporte de platillos, asegúrese de que todos los tornillos estén bien apretados. Además, para ajustar la altura o la inclinación, no afloje los tornillos repentinamente. Si los tornillos están flojos, el bastidor puede volcarse o pueden caerse componentes, provocando lesiones.	
• Coloque siempre el producto sobre una superficie plana y firme. Si lo coloca sobre una superficie inclinada o inestable, o sobre peldaños, el producto podría volcarse.	
• Al instalar el producto, preste especial atención a la manipulación y ajuste de los cables. Unos cables mal colocados pueden provocar tropezos y caídas.	
• No modifique el producto. Si lo hace, podría dañarse o deteriorarse.	
• No se sienta sobre el bastidor ni se trepe en él. El bastidor podría volcarse o dañarse, dando lugar a lesiones.	

⚠ ATENCIÓN	El hacer caso omiso de este símbolo y utilizar el equipo indebidamente expone a quienes lo manipulan a lesiones y al equipo a daños materiales.
• Tenga cuidado con los dedos al ajustar las abrazaderas. Podría pillárselos y lastimarse.	
• Tenga cuidado con los extremos e interiores de los tubos, así como con las puntas de los tornillos. Las virutas metálicas, etc. pueden lastimar los dedos.	
• No ponga las manos ni los pies debajo del pedal ni del interruptor del pedal. Podrían quedar pillados y provocar lesiones.	
• No acople baterías acústicas al bastidor de la batería electrónica. Las abrazaderas podrían dañarse y la batería caerse, produciendo lesiones.	

AVISO

- Al conectar o desconectar el cable, sujételo por el enchufe, no por el cable. Evite colocar objetos pesados o afilados sobre el cable. La aplicación de una fuerza excesiva sobre el cable podría dañarlo (por ejemplo, hacer que los hilos se corten, etc.).
- No pise el producto ni coloque objetos pesados encima. Podrían producirse daños.
- No utilice ni guarde el producto en sitios con temperaturas muy elevadas (expuesto a la luz solar directa, en las proximidades de un radiador, en un vehículo cerrado, etc.) o con mucha humedad (cuarto de baños, a la intemperie en días lluviosos, etc.). De lo contrario, podría deformarse, decolorarse o deteriorarse.
- Cuando limpie el producto, no utilice bencina, disolventes ni alcohol, ya que podría decolorarse o deformarse. Limpie el producto con un paño suave o húmedo bien escurrido. Si el producto está sucio o pegajoso, aplique un detergente neutro embebido en un paño y, a continuación, utilice un paño húmedo bien escurrido para eliminar los restos del detergente. Asimismo, tenga cuidado de que ni el agua ni el detergente entren en contacto con los cojines del producto, porque podrían deteriorarse.

* Las especificaciones y descripciones del presente manual de instrucciones se presentan solamente a título informativo. Yamaha Corp. se reserva el derecho de cambiar o modificar los productos o las especificaciones en cualquier momento y sin previo aviso. Puesto que las especificaciones, los equipos o las opciones podrían no ser los mismos en todos los países, sírvase consultar al distribuidor de Yamaha.

1

Montaje del sistema del bastidor

Consulte información detallada en el Manual de montaje del HXR4LD.

2

Comprobación del contenido de cada caja

Paquete 1 [DTP900]

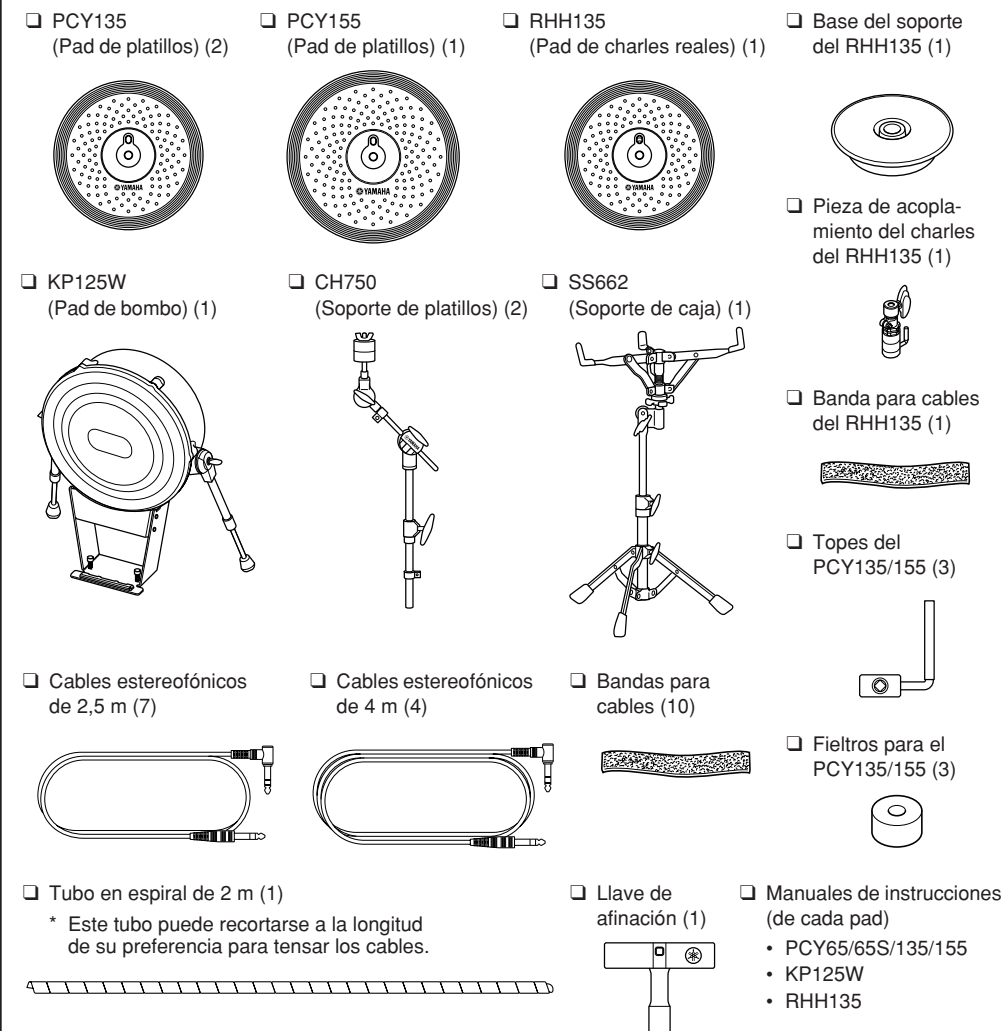

Paquete 2 [DTP902]

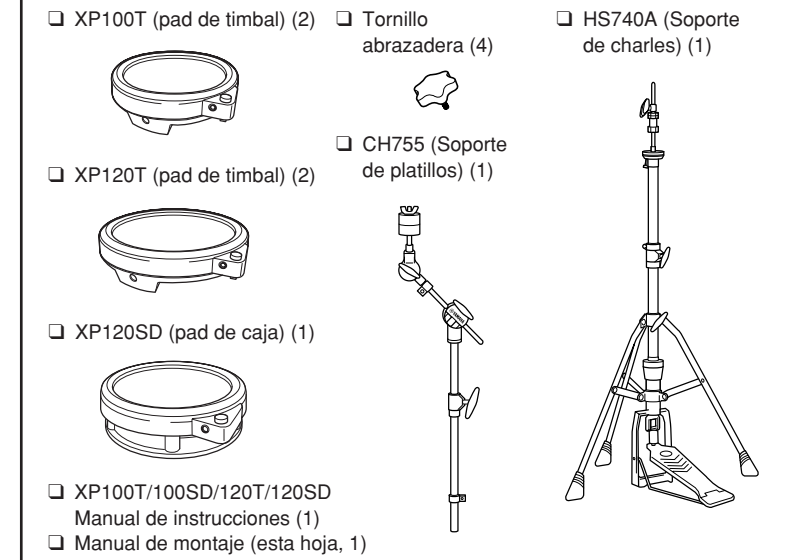

Paquete 3 [Módulo de activación de batería DTX900]

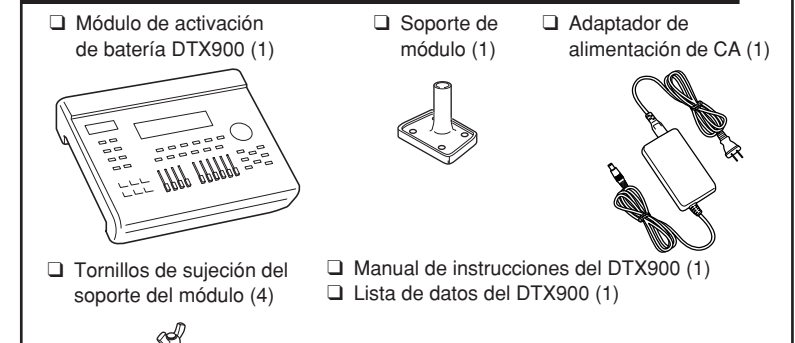

3

Montaje de los pads y del módulo de activación de la batería en el sistema del bastidor

Monte los pads y el módulo de activación en el sistema del bastidor. A continuación, instale los pads de bombo y de charles.

Acoplamiento del soporte de platillos

- Retire la tapa del bastidor aflojando el tornillo situado en la parte superior del soporte vertical.
- Acople los soportes de platillos (CH750 x 2 y CH755 x 1) al sistema del bastidor como se indica a continuación.

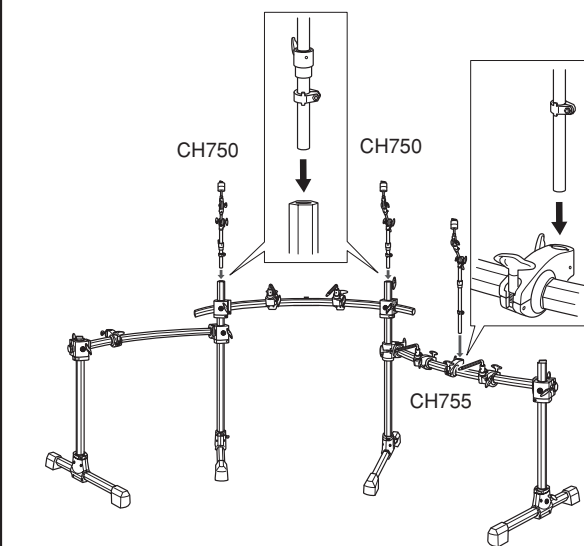

Acoplamiento del pad de timbal

- Acople el tornillo abrazadera y, a continuación, ajústelo cinco o seis vueltas en cada uno de los tres pads de timbal.
- Acople los cuatro pads de timbal a las abrazaderas de varilla del bastidor. Como se indica en la imagen, acople el pad de timbal a la abrazadera de varilla de modo que la varilla quede insertada en el orificio del pad de timbal. A continuación, apriete firmemente el tornillo abrazadera.

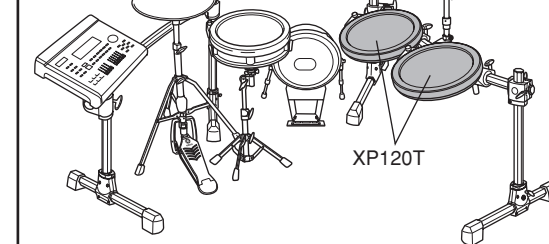

- Si desea cambiar la ubicación (altura e inclinación) del pad de timbal, utilice los tornillos abrazadera A, B y C. Afloje uno de los tornillos abrazadera, ajuste la ubicación del pad y, a continuación, asegúrese de volver a apretar cada tornillo abrazadera antes de ajustar otro.

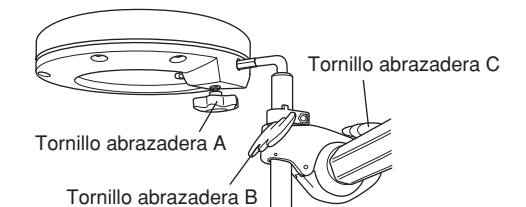
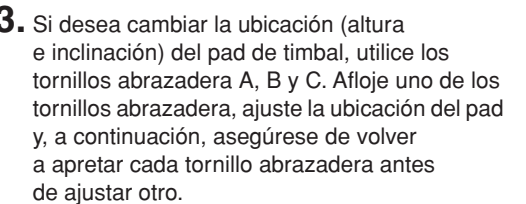
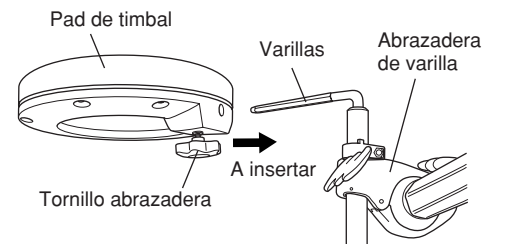
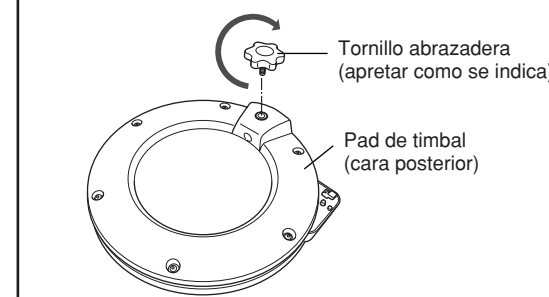

Acoplamiento del pad de platillos

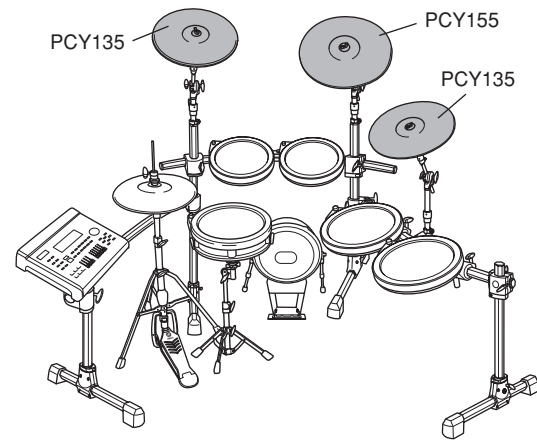

1. Extraiga la tuerca de mariposa y las dos arandelas de fieltro del soporte de platillos. A continuación, gire el manguito de inclinación hacia la izquierda y extráigalo.

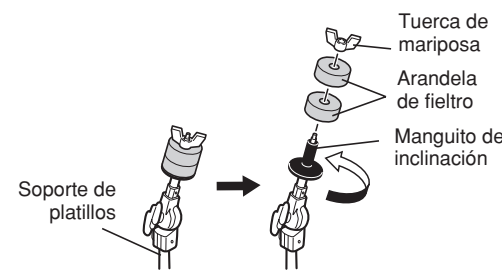

2. Inserte el tope en el soporte de platillos y sitúelo de forma que la pieza en forma de L del tope quede del lado opuesto a usted. Para fijar la posición del tope, utilice la llave de afinación y apriete firmemente el tornillo de la llave.

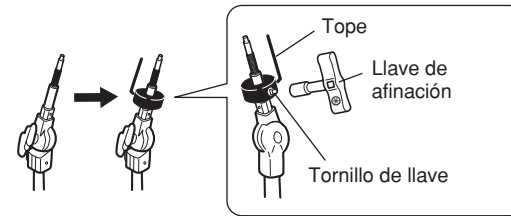

3. Vuelva a insertar en el soporte de platillos el manguito de inclinación retirado en el paso 1 y, a continuación, apriételo hacia la derecha.

4. Inserte una de las arandelas de fieltro extraída en el paso 1 en el soporte de platillos. La otra arandela de fieltro no se utilizará en el montaje estándar descrito en el presente manual.

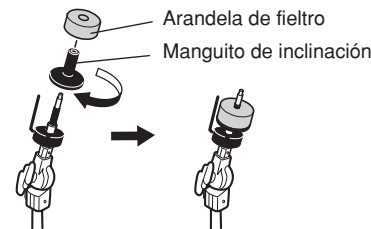

5. Inserte el extremo de la pieza en forma de L del tope en el orificio ovalado del pad de platillos (indicado como ➊) para fijar el pad en el soporte.
 - * El pad de platillos PCY135 es muy parecido al pad de charles reales RHH135. Compruebe el nombre del modelo al dorso.
6. Inserte el fieltro redondo con orificio de gran diámetro en el soporte de platillos. A continuación, inserte la tuerca de mariposa retirada en el paso 1 y apriétela. Gire la tuerca de mariposa hasta estar seguro de que el pad de platillos está firmemente sujeto. El pad de platillos está diseñado para moverse cuando se golpea la superficie, aunque la tuerca de mariposa esté apretada firmemente.

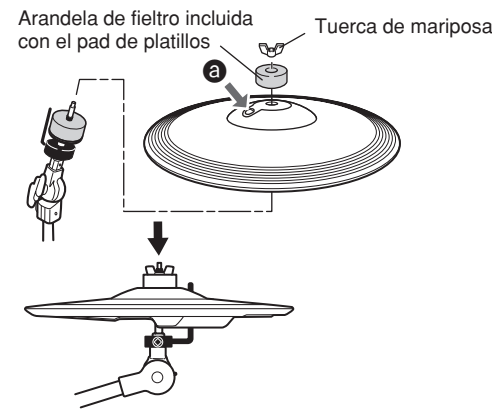

Colocación del módulo de activación de la batería

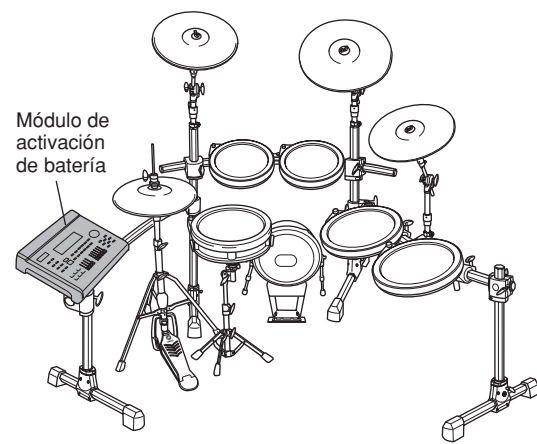

1. Acople el soporte del módulo incluido a la cara posterior del módulo de activación de batería utilizando los tornillos de sujeción del soporte del módulo.

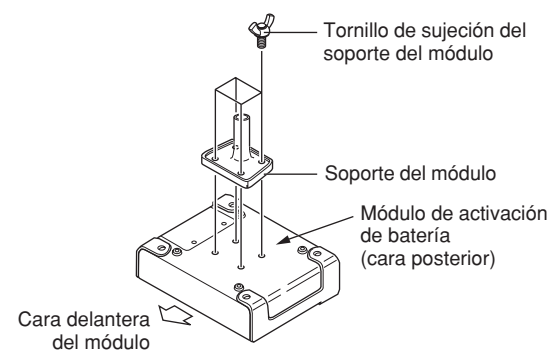

2. Acople el soporte del módulo a la abrazadera de soporte y, a continuación, apriete el tornillo para inmovilizarlo en esa posición.

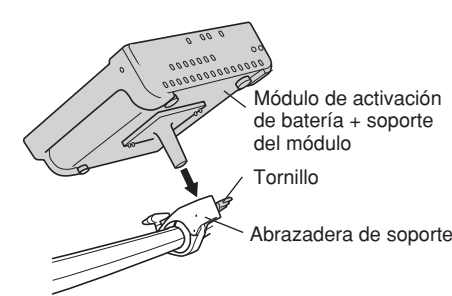

Montaje del soporte de charles

1. Si no dispone de un tapete de batería (se vende por separado), extienda un cartón en el suelo para evitar dañar la superficie.

2. Afloje el tornillo de mariposa (indicado como ➋) del soporte de charles.

3. Extienda las patas del trípode del soporte hasta que el conjunto quede estable. Apriete el tornillo de mariposa aflojado en el paso 2.

4. Inserte la varilla radial en el orificio del marco, tal y como se muestra a continuación.

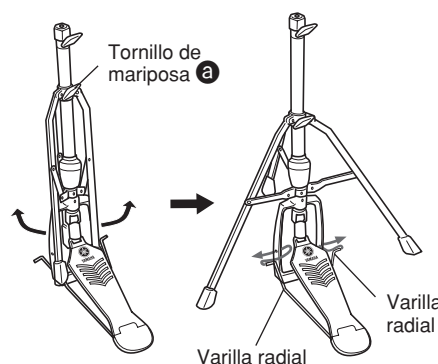

5. Tal y como se indica a la derecha, afloje el tornillo de mariposa (indicado como ➌) para extraer el acoplamiento del charles.
 - * La pieza de acoplamiento del charles no se utiliza en el montaje estándar descrito en el presente manual. Utilice la pieza de acoplamiento del charles incluida en el RHH135.

6. Extraiga el eje del charles ➍ del tubo superior ➎.

7. Inserte el eje del charles ➍ extraído en el paso 6 en la tuerca del tubo inferior ➏.

8. Inserte el tubo superior ➎ en el eje del charles ➍ desde arriba. A continuación, apriete el tornillo de mariposa (indicado como ➌ a la derecha) en la posición en la que la placa de soporte de los platillos quede situada en el área central del eje del charles ➍.

9. Extraiga la arandela de fieltro y la placa de soporte de los platillos situadas encima de la placa de soporte ya que no se utilizan en el montaje estándar descrito en este manual.

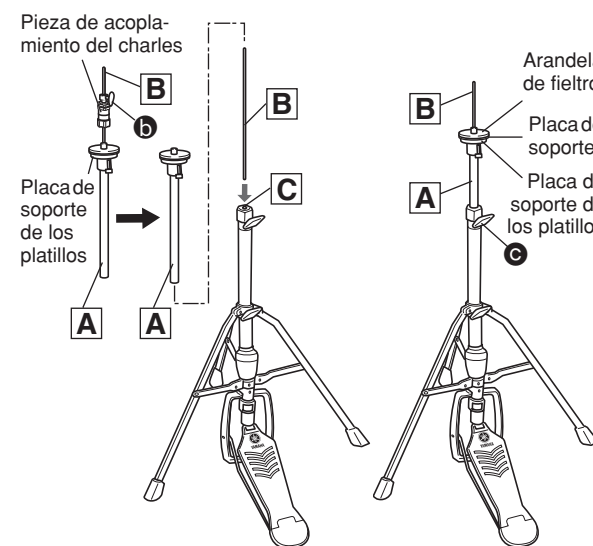

10. Instale el pad de charles reales RHH135.
 - * Consulte la sección "Instalación" del Manual de instrucciones del RHH135.

Montaje del pad de bombo

1. Si no dispone de un tapete de batería (se vende por separado), extienda un cartón en el suelo para evitar dañar la superficie.

2. Acople el pedal (no incluido) al pad de bombo KP125W y, a continuación, ajuste su posición de manera que la maza golpee el centro del pad.
 - * Consulte el manual de instrucciones del KP125W.

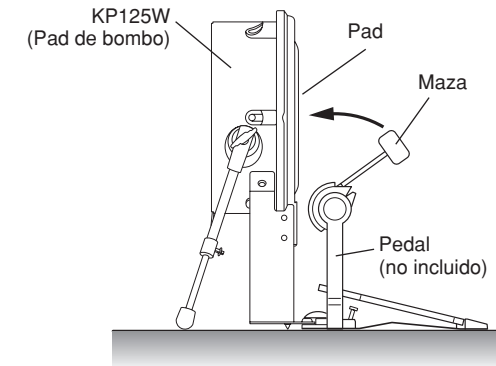

4. Coloque el soporte de charles, el pad de bombo y el soporte de caja en la ubicación de su preferencia. Consulte la sección "Montaje estándar de la unidad" de la primera página.

AVISO Antes de montar la unidad, extienda un tapete de batería (se vende por separado) sobre el suelo. Si no dispone de un tapete de batería, extienda la caja de cartón del embalaje incluido debajo del soporte de charles y del pad de bombo para evitar dañar el suelo.

5. Conexión de los pads al módulo de activación de batería

Conecte los cables enchufados a las tomas de salida de los pads y a las tomas de entrada del módulo de activación de batería.

1. Como se indica a la derecha, conecte los pads a las tomas de entrada (➊ SNARE – ➋ KICK/➌ HI-HAT CONTROL) del módulo de activación de batería utilizando los cables estereofónicos.

- * Inserte las clavijas rectas del cable en las tomas de entrada de activación del módulo de activación de batería y, a continuación, inserte las clavijas en forma de L de los cables en cada pad correspondiente.

Panel posterior del módulo de activación de batería

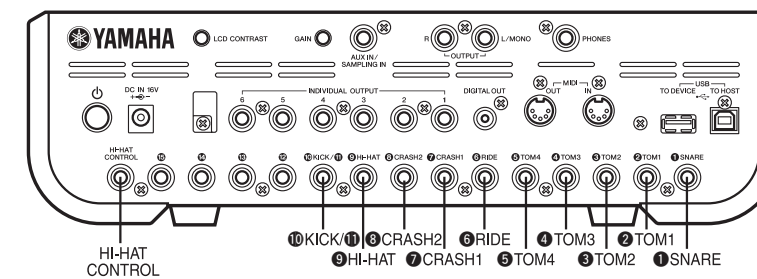

Toma de los pads

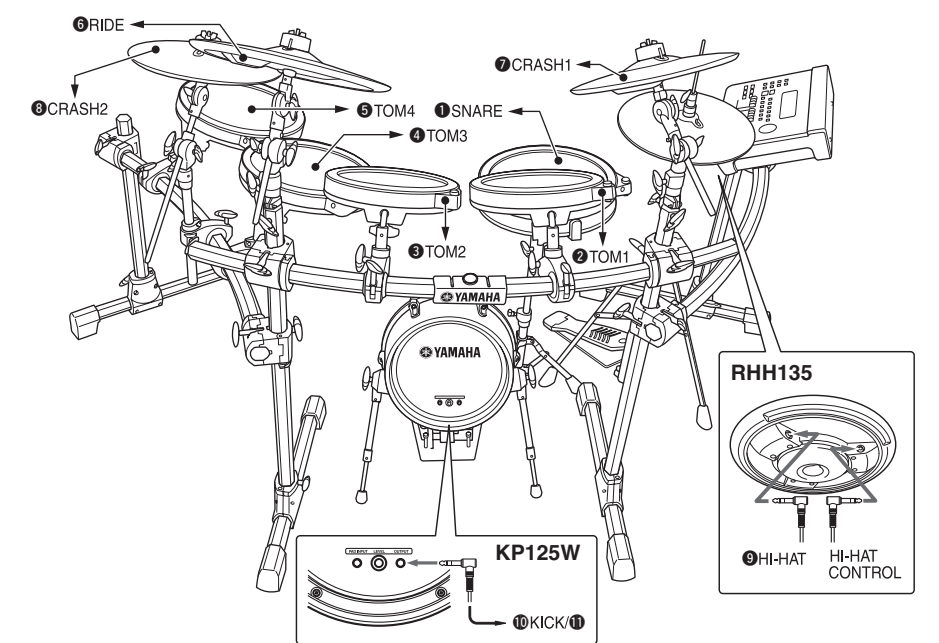

6. Conecte un extremo del adaptador de CA al módulo de activación de batería

1. Asegúrese de que el interruptor de alimentación (Standby/on) esté situado en la posición Standby (■). A continuación, conecte el adaptador de CA a la toma DC IN del panel posterior. Envuelva el cable en torno al sujetacables para evitar desconectar accidentalmente el conector DC.

Panel posterior del módulo de activación de batería

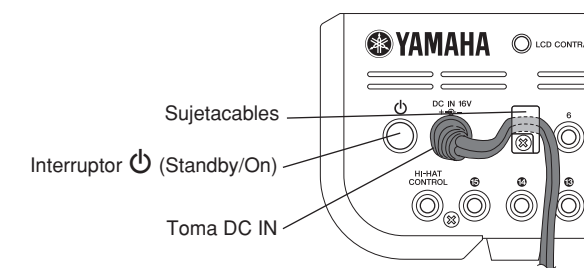

2. Utilice las bandas de cable para fijar los cables al bastidor, tal y como puede verse a la derecha. De ser necesario, utilice el tubo en espiral.

3. Conecte el otro extremo del cable de CA a una toma de corriente CA.

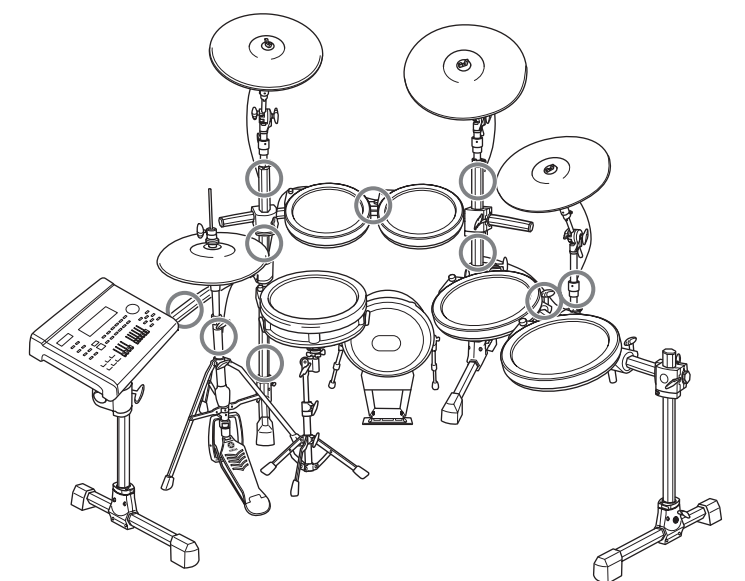

De esta manera concluye el procedimiento de montaje. * Consulte información acerca de los siguientes pasos, como conexión y desconexión de la alimentación o comprobación del sonido en la sección "Instalación" del Manual de instrucciones del módulo de activación de batería.